

Istruzioni per l'installazione

DIMENSIONI

Isolamento in PPE: Il guscio isolante comprende un inserto centrale che avvolge il circolatore e prevede un passaggio per il cavo del circolatore. Sono disponibili uscite per il passaggio cavi verso la parte alta e la parte bassa dell'isolamento. *Dimensioni: 250x380x170 mm.*

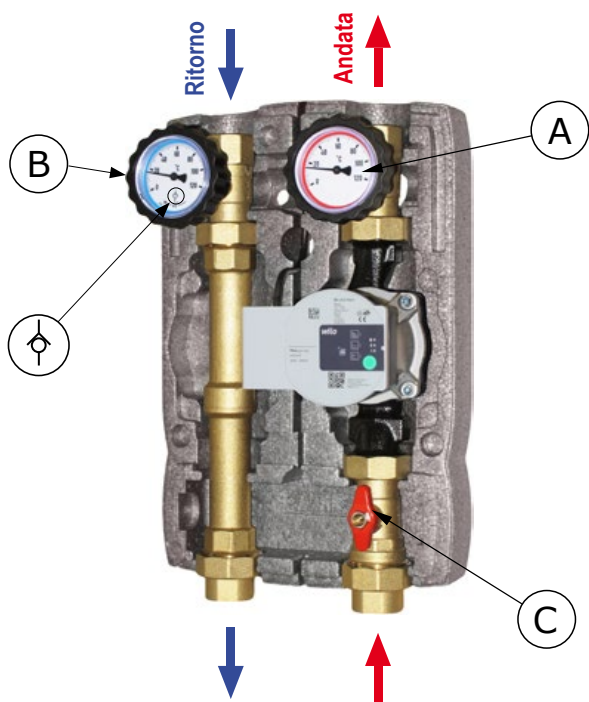
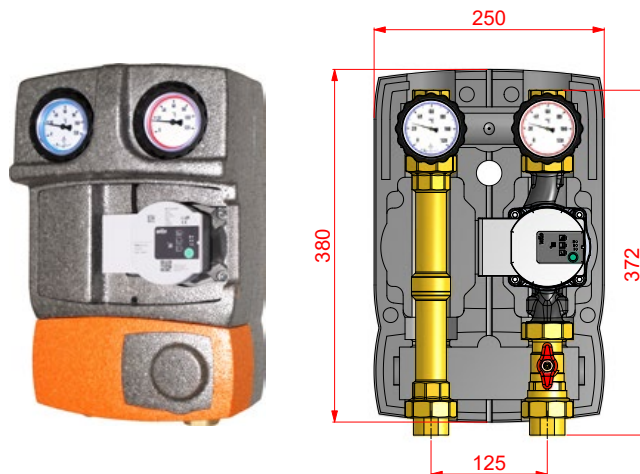

MANUTENZIONE

Per un'eventuale manutenzione o sostituzione del circolatore, chiudere le valvole a sfera (A) e (C) ruotando le rispettive manopole in senso orario. Terminata la manutenzione, riaprire le due valvole a sfera e ripristinare la pressione dell'impianto.

CARATTERISTICHE TECNICHE

PN 10. Temperatura massima 110°C (gruppo senza circolatore)
Connessioni esterne disponibili: 1" Femmina.

VALVOLA DI NON RITORNO 20 mbar

Sempre presente nella valvola a sfera (B) del ramo di ritorno, evita la circolazione naturale del fluido (effetto termosifone). Per escludere la valvola di non ritorno ruotare la manopola di 45° in senso orario dalla posizione di apertura.



CAMPO D'IMPIEGO

Per potenze fino a 50 kW (con Δt 20 K) e portata massima di 2150 l/h. Valore Kvs: 8,0. Dati indicativi calcolati con un circolatore di prevalenza 6 m. Per un dimensionamento preciso o portate superiori, fare riferimento ai diagrammi del circolatore.

REVERSIBILITA' DEL MODULO IDRAULICO. MANDATA A SINISTRA.

Tutti i moduli idraulici M2 sono reversibili per spostare il ramo di mandata da destra (esecuzione maggiormente richiesta) a mandata sinistra.

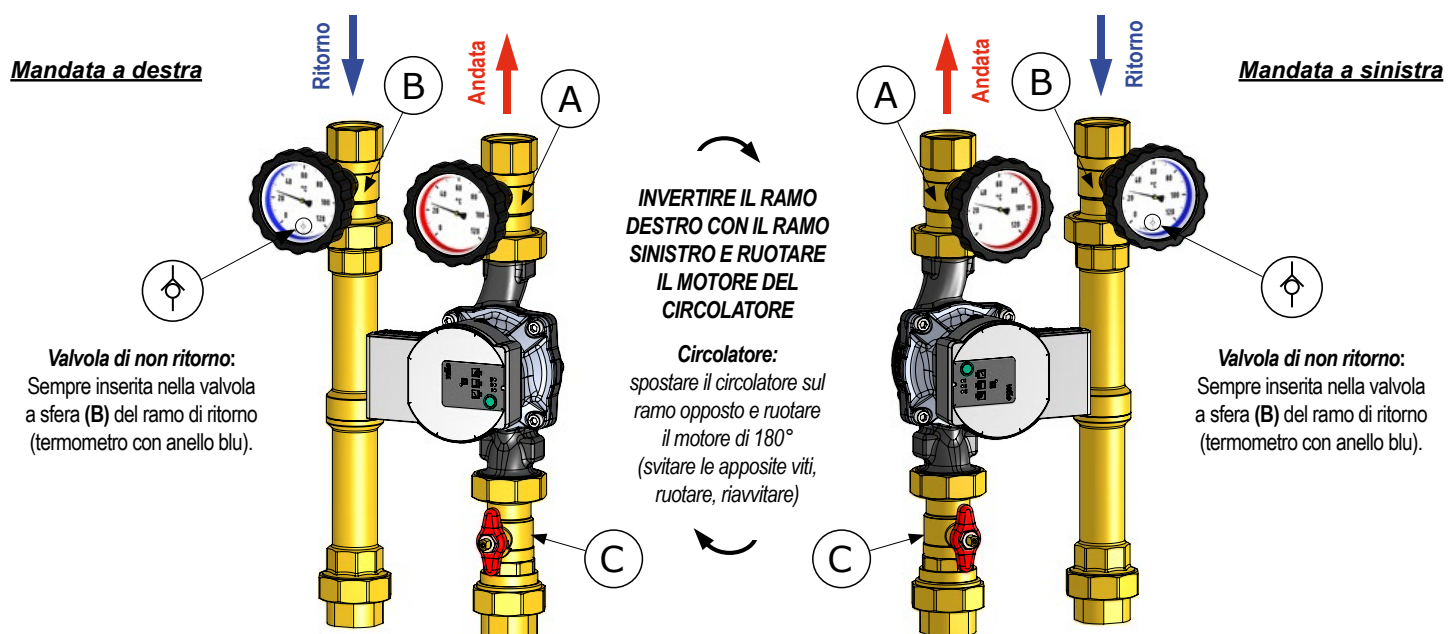

- (A) Valvola a sfera sul ramo di mandata (termometro con anello rosso)
- (B) Valvola a sfera sul ramo di ritorno (termometro con anello blu) con valvola di non ritorno

Per la regolazione e l'eventuale inversione del by-pass di bilanciamento della sovrappressione, disponibile nei moduli versione M3, fare riferimento allo specifico foglio di istruzioni.