

 **ROSSATO**[®]

ELYSON PLUS

Climatizzatori d'aria ad espansione diretta



**Manuale
multisplit**

Manuale multisplit

www.rossatogroup.com

CONTENUTO

PRECAUZIONI DI SICUREZZA.....	1
NOME DELLE PARTI.....	4
ISTRUZIONI OPERATIVE.....	6
ISTRUZIONI PER IL SERVIZIO(R32)	7
PRECAUZIONI DI INSTALLAZIONE	14
INSTALLAZIONE DELL'UNITÀ INTERNA.....	15
INSTALLAZIONE DELL'UNITÀ ESTERNA.....	21
PROVA DI FUNZIONAMENTO.....	24
MANUTENZIONE.....	26
RISOLUZIONE DEI PROBLEMI.....	27
TELECOMANDO.....	29

* Il design e le specifiche sono soggetti a modifiche senza preavviso per il miglioramento del prodotto. Consultare l'agenzia di vendita o il produttore per i dettagli.

* La forma e la posizione dei pulsanti e degli indicatori possono variare a seconda del modello, ma la loro funzione è la stessa.

PRECAUZIONI DI SICUREZZA

NORME DI SICUREZZA E RACCOMANDAZIONI PER L'INSTALLATORE

1. Leggere questa guida prima di installare e utilizzare l'apparecchio.
2. Durante l'installazione delle unità interne ed esterne l'accesso all'area di lavoro dovrebbe essere vietato ai bambini. Potrebbero verificarsi incidenti imprevedibili.
3. Assicurarsi che la base dell'unità esterna sia saldamente fissata.
4. Controllare che l'aria non possa entrare nel sistema del refrigerante e controllare se ci sono perdite di refrigerante durante lo spostamento del condizionatore d'aria.
5. Eseguire un ciclo di prova dopo l'installazione del condizionatore d'aria e registrare i dati operativi.
6. proteggere l'unità interna con un fusibile di capacità adeguata per la corrente di ingresso massima o con un altro dispositivo di protezione da sovraccarico.
7. Assicurarsi che la tensione di rete corrisponda a quella impressa sulla targhetta. Tenere pulito l'interruttore o la spina di alimentazione. Inserire la spina di alimentazione correttamente e saldamente nella presa, evitando così il rischio di scosse elettriche o incendi dovuti a contatto insufficiente.
8. Verificare che la presa sia adatta alla spina, altrimenti cambiare la presa.
9. L'apparecchio deve essere dotato di dispositivi per la disconnessione dalla rete di alimentazione aventi una separazione di contatto in tutti i poli che forniscono la completa disconnessione in condizioni di sovratensione categoria III, e questi dispositivi devono essere incorporati nel cablaggio fisso conformemente alle regole di cablaggio.
10. Il condizionatore d'aria deve essere installato da persone professionali o qualificate.
11. Non installare l'apparecchio a una distanza inferiore a 50 cm da sostanze infiammabili (alcol, ecc.) o da contenitori pressurizzati (ad esempio bombole spray).
12. Se l'apparecchio viene utilizzato in aree prive di possibilità di ventilazione, devono essere prese precauzioni per evitare che eventuali perdite di gas refrigerante rimangano nell'ambiente e creino un pericolo di incendio.
13. I materiali di imballaggio sono riciclabili e devono essere smaltiti nei contenitori separati.
Portare il condizionatore d'aria al termine della sua vita utile in uno speciale centro di raccolta rifiuti per lo smaltimento.
14. Utilizzare solo il condizionatore d'aria come indicato in questo opuscolo. Queste istruzioni non sono destinate a coprire ogni condizione e situazione possibile. Come per qualsiasi elettrodomestico elettrico, il buon senso e la cautela sono quindi sempre raccomandati per l'installazione, il funzionamento e la manutenzione.
15. L'apparecchio deve essere installato in conformità alle normative nazionali applicabili.
16. Prima di accedere ai terminali, tutti i circuiti di alimentazione devono essere scollegati dall'alimentatore.
17. L'apparecchio deve essere installato conformemente alle normative nazionali in materia di cablaggio.
18. Questo apparecchio può essere utilizzato da bambini di età pari o superiore a 8 anni e da persone con capacità fisiche, sensoriali o mentali ridotte o con mancanza di esperienza e conoscenza se sono stati sottoposti a supervisione o istruzioni sull'uso dell'apparecchio in modo sicuro e comprendono i rischi connessi. I bambini non devono giocare con l'apparecchio. La pulizia e la manutenzione dell'utente non devono essere effettuate da bambini senza supervisione.

PRECAUZIONI DI SICUREZZA

NORME E RACCOMANDAZIONI DI SICUREZZA PER L'INSTALLATORE

19. Non cercare di installare il condizionatore da solo, contattare sempre personale tecnico specializzato.
20. La pulizia e la manutenzione devono essere effettuate da personale tecnico specializzato. In ogni caso scollegare l'apparecchio dalla rete elettrica prima di effettuare qualsiasi pulizia o manutenzione.
21. Assicurarsi che la tensione di rete corrisponda a quella impressa sulla targhetta. Tenere pulito l'interruttore o la spina di alimentazione. Inserire la spina di alimentazione correttamente e saldamente nella presa, evitando così il rischio di scosse elettriche o incendi dovuti a contatto insufficiente.
22. Non estrarre la spina per spegnere l'apparecchio quando è in funzione, poiché ciò potrebbe creare una scintilla e causare un incendio, ecc.
23. Questo apparecchio è stato realizzato per il condizionamento degli ambienti domestici e non deve essere utilizzato per altri scopi, come ad esempio per asciugare vestiti, raffreddare alimenti, ecc.
24. Utilizzare sempre l'apparecchio con il filtro dell'aria montato. L'uso del condizionatore senza filtro dell'aria potrebbe causare un eccessivo accumulo di polvere o rifiuti sulle parti interne del dispositivo con possibili guasti successivi.
25. L'utente è responsabile dell'installazione dell'apparecchio da parte di un tecnico qualificato, che deve verificare che sia a terra conformemente alla normativa vigente e inserire un interruttore termomagnetico.
26. Le batterie del telecomando devono essere riciclate o smaltite correttamente. Smaltimento di rottami di batterie --- Si prega di smaltire le batterie come rifiuti urbani ordinati presso il punto di raccolta accessibile
27. Non rimanere mai esposto direttamente al flusso di aria fredda per molto tempo. L'esposizione diretta e prolungata all'aria fredda potrebbe essere pericolosa per la salute. Particolare attenzione dovrebbe essere prestata nelle stanze dove ci sono bambini, anziani o malati.
28. Se l'apparecchio emette fumo o c'è odore di bruciatura, interrompere immediatamente l'alimentazione elettrica e contattare il Centro Assistenza.
29. L'uso prolungato del dispositivo in tali condizioni potrebbe causare incendio o elettrocuzione.
30. Far eseguire le riparazioni solo da un Centro Assistenza autorizzato del costruttore. Una riparazione errata potrebbe esporre l'utente al rischio di scosse elettriche, ecc.
31. Scollegare l'interruttore automatico se si prevede di non utilizzare il dispositivo per lungo tempo. La direzione del flusso d'aria deve essere regolata correttamente.
32. Le alette devono essere dirette verso il basso in modalità di riscaldamento e verso l'alto in modalità di raffreddamento.
33. Assicurarsi che l'apparecchio sia scollegato dall'alimentazione elettrica quando rimarrà inattivo per un lungo periodo e prima di effettuare qualsiasi pulizia o manutenzione.
34. La scelta della temperatura più adatta può prevenire danni all'apparecchio.

PRECAUZIONI DI SICUREZZA

NORME E PROIBITI DI SICUREZZA

1. Non piegare, tirare o comprimere il cavo di alimentazione poiché questo potrebbe danneggiarlo.
Le scosse elettriche o incendi sono probabilmente dovute a un cavo di alimentazione danneggiato.
Il personale tecnico specializzato deve sostituire solo un cavo di alimentazione danneggiato.
2. Non utilizzare estensioni o moduli gang.
3. Non toccare l'apparecchio quando a piedi nudi o parti del corpo sono bagnate o umide.
4. Non ostruire l'ingresso o l'uscita dell'aria dell'unità interna o esterna. L'ostruzione di queste aperture provoca una riduzione dell'efficienza operativa del condizionatore con possibili guasti o danni conseguenti.
5. In nessun modo alterare le caratteristiche dell'apparecchio.
6. Non installare l'apparecchio in ambienti in cui l'aria potrebbe contenere gas, olio o zolfo o in prossimità di fonti di calore.
7. Questo apparecchio non è destinato all'uso da parte di persone (compresi i bambini) con capacità fisiche, sensoriali o mentali ridotte, o con mancanza di esperienza e conoscenza, a meno che non abbiano ricevuto la supervisione o istruzioni sull'uso dell'apparecchio da parte di una persona responsabile della loro sicurezza.
8. Non salire o posizionare oggetti pesanti o caldi sopra l'apparecchio.
9. Non lasciare finestre o porte aperte a lungo quando il condizionatore d'aria è in funzione.
10. Non dirigere il flusso d'aria su piante o animali.
11. Una lunga esposizione diretta al flusso di aria fredda del condizionatore potrebbe avere effetti negativi su piante e animali.
12. Non mettere il condizionatore a contatto con l'acqua. L'isolamento elettrico potrebbe essere danneggiato e quindi causare elettrocuzione.
13. Non salire o posizionare oggetti sull'unità esterna.
14. Non inserire mai un bastone o oggetti simili nell'apparecchio. Potrebbe causare lesioni.
15. I bambini devono essere sorvegliati per assicurarsi che non giochino con l'apparecchio.
Se il cavo di alimentazione è danneggiato, deve essere sostituito dal fabbricante, dal suo agente di assistenza o da persone qualificate in modo analogo per evitare rischi.

NOME DELLE PARTI

Unità interna

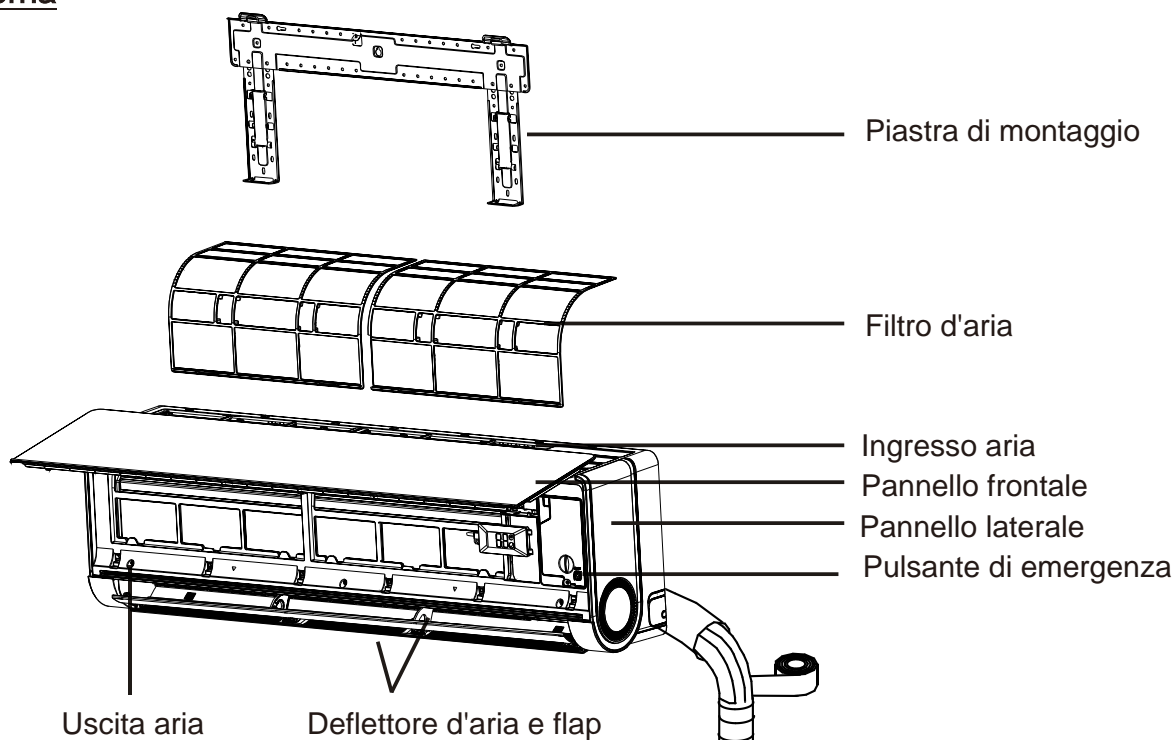

Unità esterna

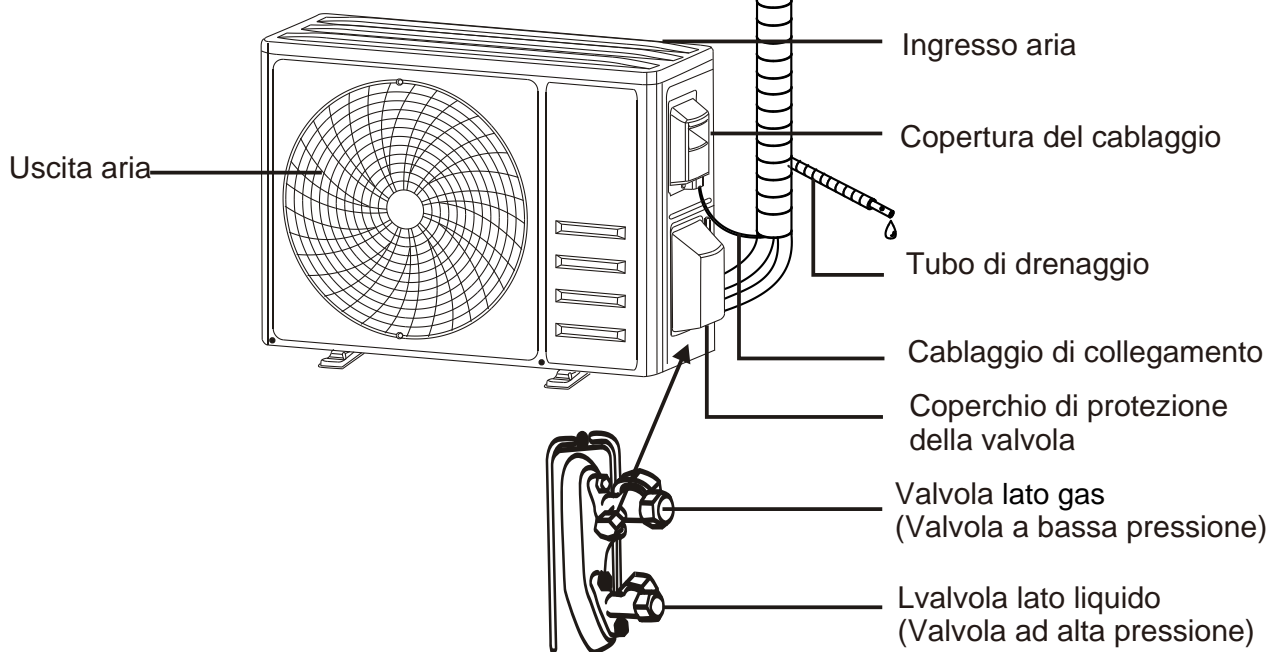

Con la copertura protettiva rimossa

Nota: questa figura mostrata potrebbe essere diversa dall'oggetto reale. Si prega di prendere quest'ultimo come standard.

NOME DELLE PARTI

Display unità interna

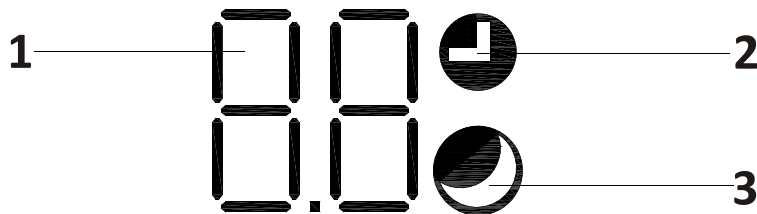
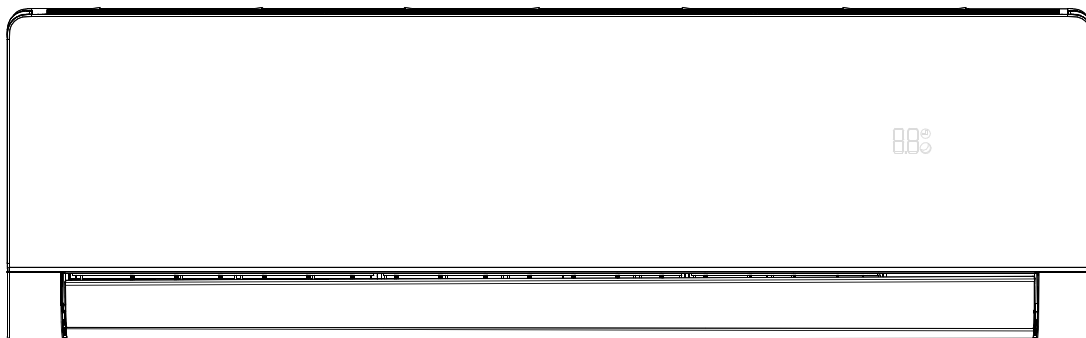

No.	LED	Funzione
1		Indicatore per Timer, temperatura e codici di errore.
2		La luce è accesa durante il funzionamento del timer.
3		Modalità SLEEP



La forma e la posizione degli interruttori e degli indicatori possono variare da modello a modello, ma le loro funzioni sono le stesse.

ISTRUZIONI OPERATIVE

- ❗ Il tentativo di utilizzare il condizionatore d'aria a temperature superiori all'intervallo specificato può causare l'attivazione della protezione del condizionatore d'aria e il condizionatore d'aria potrebbe non funzionare. Pertanto, provare a utilizzare il condizionatore d'aria nelle seguenti condizioni di temperatura.

Condizionatore inverter:

MODO	Riscaldamento	Raffreddamento	Secco
Temperatura			
Temperatura ambiente	0°C~30°C	17°C~32°C	
Temperatura esterna	-20°C~30°C	-15°C~53°C	

Dopo aver acceso l'alimentazione, riavviare il condizionatore d'aria dopo lo spegnimento o passare a un'altra modalità durante il funzionamento e il dispositivo di protezione del condizionatore d'aria verrà attivato. Il compressore riprenderà a funzionare dopo 3 minuti.

Caratteristiche del funzionamento del riscaldamento (applicabile alla pompa di calore) Préchauffage Preriscaldamento:

- ❗ Quando la funzione di riscaldamento è abilitata, ci vogliono 2 ~ 5 minuti per riscaldare l'unità interna, dopo di che il condizionatore d'aria inizia a riscaldarsi e soffia fuori aria calda. L'indicatore anti-freddo si illumina durante questo periodo.

Sbrinamento:

Durante il processo di riscaldamento, quando l'unità esterna gela, il condizionatore d'aria consentirà la funzione di sbrinamento automatico per migliorare l'effetto di riscaldamento.

Durante lo sbrinamento, i ventilatori interni ed esterni smettono di funzionare. Al termine dello sbrinamento, il condizionatore d'aria riprenderà automaticamente il riscaldamento.

❗ Pulsante di emergenza:

Aprire il pannello e trovare il pulsante di emergenza sulla scatola di controllo elettronica quando il telecomando non funziona. (Premere sempre il pulsante di emergenza con materiale isolante.)

Stato attuale	Funzionamento	Feedback	Entrare nelle modalità
Standby	Premere il pulsante di emergenza una volta	Suona forte una volta	Modalità di raffreddamento
Standby (Solo per i modelli di pompe di calore)	Premere il pulsante di emergenza due volte in 3 secondi	Suona due volte.	Modalità di riscaldamento
In esecuzione	Premere il pulsante di emergenza una volta	It gira e suone per un momento	Modalità Off

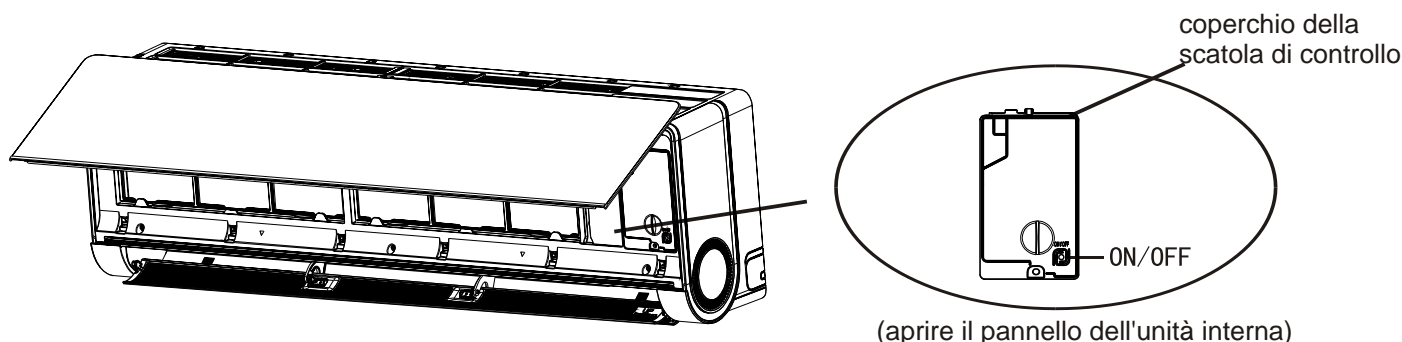

ISTRUZIONI PER IL SERVIZIO(R32)

1. Controlla le informazioni contenute in questo manuale per trovare la dimensione dello spazio appropriata
Installazione di attrezzature, compresa la distanza minima consentita rispetto alle strutture adiacenti.
2. Le apparecchiature devono essere installate, utilizzate e conservate in locali con una superficie superiore a 4 m².
3. L'installazione di tubi deve essere ridotta al minimo.
4. Il tubo deve prevenire danni fisici e, se lo spazio è inferiore a 4 m², non deve essere installato in uno spazio non ventilato.
5. È opportuno rispettare le normative nazionali in materia di gas.
6. Il collegamento meccanico dovrebbe essere facile da mantenere.
7. Maneggiare, installare, pulire, mantenere e smaltire il refrigerante secondo le istruzioni fornite nel presente manuale.
8. Assicurarsi che le prese d'aria non siano ostruite.
9. Nota: le riparazioni devono essere eseguite solo in conformità con le raccomandazioni del produttore.
10. **AVVERTENZA:** L'apparecchiatura deve essere conservata in un'area ben ventilata con dimensioni della stanza corrispondenti all'area della sala operatoria specificata.
11. **AVVERTENZA:** Le apparecchiature devono essere conservate in un locale senza fiamme libere in funzionamento continuo (ad esempio apparecchi a gas in funzione) e fonti di accensione (ad esempio riscaldatori elettrici in funzione).
12. L'attrezzatura deve essere conservata per evitare danni meccanici.
13. Chiunque sia tenuto a lavorare sul circuito del refrigerante dovrebbe essere in possesso di un certificato valido e aggiornato rilasciato da un organismo di valutazione riconosciuto dal settore e riconoscere la propria capacità di gestire il refrigerante conformemente alle specifiche di valutazione riconosciute dal settore industriale interessato.
Le operazioni di assistenza devono essere eseguite solo in conformità con le raccomandazioni del produttore del dispositivo. Le operazioni di manutenzione e riparazione che richiedono l'assistenza di altro personale qualificato devono essere effettuate sotto il controllo di una persona autorizzata all'impiego di refrigeranti infiammabili.
14. Qualsiasi procedura di lavoro che incida sui mezzi di sicurezza può essere eseguita soltanto da personale qualificato..
15. Avvertenze:
 - * Non utilizzare metodi diversi da quelli raccomandati dal produttore per accelerare il processo di sbrinamento o pulizia.
 - * L'apparecchiatura deve essere conservata in una stanza senza una fonte di accensione a funzionamento continuo (ad esempio, fiamma libera, apparecchio a gas funzionante o riscaldatore elettrico funzionante).
 - * Non perforare o bruciare.
 - * Si prega di notare che i refrigeranti non possono contenere odori.



Attenzione: rischio di incendio

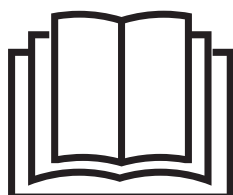

Leggere il manuale d'uso



Istruzioni per l'uso



Leggi il manuale tecnico

ISTRUZIONI PER IL SERVIZIO(R32)

16. Informazioni sulla manutenzione:

1) Controlli sul territorio

Prima di iniziare a lavorare su sistemi contenenti refrigeranti infiammabili, sono necessari controlli di sicurezza per garantire che il rischio di accensione sia ridotto al minimo.

Per la riparazione dell'impianto frigorifero è necessario osservare le seguenti precauzioni prima di eseguire interventi sull'impianto.

2) Procedura di lavoro

Il lavoro deve essere svolto secondo una procedura controllata in modo da ridurre al minimo il rischio di presenza di gas o vapori infiammabili durante l'esecuzione del lavoro.

3) Area di lavoro generale

Tutto il personale di manutenzione e gli altri che lavorano nell'area locale devono essere istruiti sulla natura del lavoro svolto. Il lavoro in spazi ristretti deve essere evitato.

L'area intorno all'area di lavoro deve essere sezionata. Assicurarsi che le condizioni all'interno dell'area siano state rese sicure dal controllo del materiale infiammabile.

4) Verifica della presenza di refrigerante

L'area deve essere controllata con un rilevatore di refrigerante appropriato prima e durante il lavoro, per garantire che il tecnico sia a conoscenza di atmosfere potenzialmente infiammabili. Assicurarsi che l'attrezzatura di protezione dalle perdite utilizzata sia adatta all'uso con refrigeranti infiammabili, cioè antiscintilla, adeguatamente sigillata o intrinsecamente sicura.

5) Presenza di estintore

Se è necessario eseguire lavori a caldo sull'apparecchiatura di refrigerazione o su qualsiasi parte associata, devono essere disponibili adeguate attrezzature antincendio.

Avere un estintore a polvere secca o CO₂ adiacente all'area di ricarica.

6) Nessuna fonte di ignizione

Nessuna persona che esegue lavori in relazione a un sistema di refrigerazione che comporta l'esposizione di qualsiasi tubazione che contiene o ha contenuto refrigerante infiammabile deve utilizzare qualsiasi fonte di ignizione in modo tale che possa comportare il rischio di incendio o esplosione. Tutte le possibili fonti di ignizione, compreso il fumo di sigarette, devono essere mantenute sufficientemente lontane dal luogo di installazione, riparazione, rimozione e smaltimento, durante il quale il refrigerante infiammabile può eventualmente essere rilasciato nello spazio circostante. Prima di iniziare il lavoro, l'area intorno all'apparecchiatura deve essere ispezionata per assicurarsi che non vi siano pericoli di infiammabilità o rischi di accensione. I cartelli "Vietato fumare" devono essere visualizzati.

7) Area ventilata

Assicurarsi che l'area sia all'aperto o che sia adeguatamente ventilata prima di introdursi nell'impianto o eseguire lavori a caldo. Un certo grado di ventilazione deve continuare durante il periodo in cui il lavoro viene svolto. La ventilazione dovrebbe disperdere in modo sicuro qualsiasi refrigerante rilasciato e preferibilmente espellerlo esternamente nell'atmosfera.

8) Verifiche alle apparecchiature frigorifere

Se i componenti elettrici vengono cambiati, devono essere adatti allo scopo e alle specifiche corrette. In ogni momento devono essere seguite le linee guida di manutenzione e assistenza del produttore.

In caso di dubbio, consultare l'ufficio tecnico del produttore per assistenza.

ISTRUZIONI PER IL SERVIZIO(R32)

I seguenti controlli devono essere applicati alle installazioni che utilizzano refrigeranti infiammabili:

- la dimensione della carica è conforme alla dimensione della stanza all'interno della quale sono installate le parti contenenti refrigerante;
- I macchinari e le bocchette di ventilazione funzionino adeguatamente e non siano ostruiti;
- se si utilizza un circuito frigorifero indiretto, si dovrà verificare la presenza di refrigerante nel circuito secondario;
- la marcatura sull'apparecchiatura continua ad essere visibile e leggibile.
Segni e segni che sono illeggibili devono essere corretti;
- I tubi o i componenti di refrigerazione sono installati in una posizione in cui è improbabile che siano esposti a qualsiasi sostanza che possa corrodere i componenti contenenti refrigerante, a meno che i componenti non siano costruiti con materiali intrinsecamente resistenti alla corrosione o adeguatamente protetti contro la corrosione.

9) Verifiche ai dispositivi elettrici

La riparazione e la manutenzione dei componenti elettrici devono includere controlli di sicurezza iniziali e procedure di ispezione dei componenti. Se esiste un guasto che potrebbe compromettere la sicurezza, nessuna alimentazione elettrica deve essere collegata al circuito fino a quando non viene risolto in modo soddisfacente. Se il guasto non può essere corretto immediatamente ma è necessario continuare il funzionamento, deve essere utilizzata una soluzione temporanea adeguata. Ciò deve essere segnalato al proprietario dell'apparecchiatura in modo che tutte le parti ne siano informate.

I controlli di sicurezza iniziali devono includere: che i condensatori siano scarichi: questo deve essere fatto in modo sicuro per evitare la possibilità di scintille; che non vi siano componenti elettrici sotto tensione e cablaggi esposti durante la carica, il ripristino o lo spurgo del sistema; che vi sia continuità di messa a terra.

17. RIPARAZIONI A COMPONENTI SIGILLATI

- 1) Durante le riparazioni ai componenti sigillati, tutte le alimentazioni elettriche devono essere scollegate dall'apparecchiatura su cui si lavora prima di qualsiasi rimozione delle coperture sigillate, ecc. Se è assolutamente necessario disporre di un'alimentazione elettrica all'apparecchiatura durante la manutenzione, allora una forma di rilevamento delle perdite deve essere posizionato nel punto più critico per avvertire di una situazione potenzialmente pericolosa.
- 2) Particolare attenzione dovrà essere prestata a quanto segue per garantire che, intervenendo sui componenti elettrici, l'involucro non venga alterato in modo tale da pregiudicare il livello di protezione. Ciò include danni ai cavi, numero eccessivo di connessioni, terminali non conformi alle specifiche originali, danni alle guarnizioni, montaggio errato dei pressacavi, ecc. Assicurarsi che l'apparato sia montato in modo sicuro. Assicurarsi che le guarnizioni o i materiali di tenuta non si siano degradati in modo tale da non servire più allo scopo di impedire l'ingresso di atmosfere infiammabili. Le parti di ricambio devono essere conformi alle specifiche del produttore.

NOTA: l'uso di sigillante siliconico può inibire l'efficacia di alcuni tipi di apparecchiature di rilevamento delle perdite. I componenti intrinsecamente sicuri non devono essere isolati prima di lavorare su di essi.

18. RIPARAZIONE DI COMPONENTI A SICUREZZA INTRINSECA

Non applicare carichi induttivi o capacitivi permanenti al circuito senza assicurarsi che questo non superi la tensione e la corrente consentite per l'apparecchiatura in uso.

I componenti intrinsecamente sicuri sono gli unici su cui è possibile lavorare sotto tensione in presenza di un'atmosfera infiammabile. L'apparecchiatura di prova deve avere la potenza nominale corretta. Sostituire i componenti solo con parti specificate dal produttore. Altre parti possono provocare l'accensione del refrigerante nell'atmosfera a causa di una perdita.

ISTRUZIONI PER IL SERVIZIO(R32)

19.CABLAGGIO

Verificare che il cablaggio non sia soggetto a usura, corrosione, pressione eccessiva, vibrazioni, spigoli vivi o altri effetti ambientali avversi. Il controllo deve tenere conto anche degli effetti dell'invecchiamento o delle vibrazioni continue provenienti da fonti quali compressori o ventilatori.

20.RILEVAMENTO DI REFRIGERANTI INFIAMMABILI

In nessun caso le potenziali fonti di ignizione devono essere utilizzate per la ricerca o il rilevamento di perdite di refrigerante. Non deve essere utilizzata una torcia a ioduri (o qualsiasi altro rivelatore che utilizzi una fiamma libera).

21.METODI DI RILEVAMENTO PERDITE

I seguenti metodi di rilevamento delle perdite sono ritenuti accettabili per i sistemi contenenti refrigeranti infiammabili. I rilevatori di perdite elettronici devono essere utilizzati per rilevare i refrigeranti infiammabili, ma la sensibilità potrebbe non essere adeguata o potrebbe essere necessaria una ricalibrazione. (L'apparecchiatura di rilevamento deve essere calibrata in un'area priva di refrigerante.) Assicurarsi che il rilevatore non sia una potenziale fonte di accensione ed è adatto al refrigerante utilizzato. L'apparecchiatura di rilevamento delle perdite deve essere impostata su una percentuale dell'LFL del refrigerante e deve essere calibrata in base al refrigerante impiegato e viene confermata la percentuale appropriata di gas (massimo 25 %).

I fluidi per il rilevamento delle perdite sono adatti per l'uso con la maggior parte dei refrigeranti, ma l'uso di detergenti contenenti cloro deve essere evitato in quanto il cloro può reagire con il refrigerante e corrodere le tubazioni in rame. Se si sospetta una perdita, tutte le fiamme libere devono essere rimosse/estinguete. Se viene rilevata una perdita di refrigerante che richiede la brasatura, tutto il refrigerante deve essere recuperato dal sistema o isolato (tramite valvole di intercettazione) in una parte del sistema lontana dalla perdita. L'azoto privo di ossigeno (OFN) deve quindi essere spurgato attraverso il sistema sia prima che durante il processo di brasatura.

22.RIMOZIONE ED EVACUAZIONE

Quando si entra nel circuito del refrigerante per effettuare riparazioni o per qualsiasi altro scopo, devono essere utilizzate procedure convenzionali. Tuttavia, è importante seguire le migliori pratiche poiché l'infiammabilità è un fattore da tenere in considerazione.

--Seguire la seguente procedura: rimuovere il refrigerante;

--Spurgare il circuito con gas inerte;

--Evacuare;

--Spurgare nuovamente con gas inerte;

--Aprire il circuito mediante taglio o brasatura.

La carica di refrigerante deve essere recuperata negli appositi cilindri di recupero. Il sistema deve essere "lavato" con OFN per rendere l'unità sicura. Potrebbe essere necessario ripetere questo processo più volte. Per questo compito non devono essere utilizzati aria compressa o ossigeno. Il flussaggio deve essere ottenuto interrompendo il vuoto nel sistema con OFN e continuando a riempire fino al raggiungimento della pressione di esercizio, quindi sfiatando nell'atmosfera e infine abbassando fino al vuoto. Questo processo deve essere ripetuto finché non vi è più refrigerante all'interno del sistema. Quando viene utilizzato l'addebito OFN finale, l'impianto deve essere sfiatato alla pressione atmosferica per consentire lo svolgimento del lavoro. Questa operazione è assolutamente vitale se si devono eseguire operazioni di brasatura sulle tubazioni.

Assicurarsi che l'uscita della pompa del vuoto non sia vicina a fonti di ignizione e che sia disponibile ventilazione.

23.DISMISSIONE

Prima di eseguire questa procedura, è essenziale che il tecnico conosca completamente l'apparecchiatura e tutti i suoi dettagli. È buona norma raccomandare che tutti i refrigeranti vengano recuperati in modo sicuro. Prima dell'esecuzione dell'attività, è necessario prelevare un campione di olio e refrigerante nel caso in cui sia necessaria un'analisi prima del riutilizzo del refrigerante recuperato. È essenziale che l'energia elettrica sia disponibile prima dell'inizio dell'attività.

ISTRUZIONI PER IL SERVIZIO(R32)

- a) Acquisire familiarità con l'apparecchiatura e il suo funzionamento.
- b) Isolare elettricamente il sistema.
- c) Prima di eseguire la procedura assicurarsi che:
 - l'attrezzatura meccanica di movimentazione sia disponibile, se necessario, per la Movimentazione
 - delle bombole di refrigerante;
 - Tutti i dispositivi di protezione individuale sono disponibili e correttamente utilizzati;
 - Il processo di recupero è supervisionato in ogni momento da una persona competente;
 - le attrezzature di recupero e le bombole sono conformi agli standard appropriati.
- d) Svuotare il sistema refrigerante, se possibile.
- e) Se il vuoto non è possibile, realizzare un collettore in modo che il refrigerante possa essere rimosso da varie parti del sistema.
- f) Assicurarsi che la bombola sia posizionata sulla bilancia prima che avvenga il recupero.
- g) Avviare la macchina di recupero e operare secondo le istruzioni del produttore.
- h) Non riempire eccessivamente le bombole. (Non più dell'80% di carica liquida in volume).
- i) Non superare, neanche temporaneamente, la pressione massima di esercizio della bombola.
- j) Quando le bombole sono state riempite correttamente e il processo è stato completato, assicurarsi che le bombole e l'attrezzatura vengano prontamente rimosse dal sito e che tutte le valvole di isolamento sull'attrezzatura siano chiuse.
- k) Il refrigerante recuperato non deve essere caricato in un altro sistema di refrigerazione a meno che non sia stato pulito e controllato.

ISTRUZIONI PER LA MANUTENZIONE(R32)

24. ETICHETTATURA

L'apparecchiatura deve essere etichettata indicando che è stata disattivata e svuotata del refrigerante. L'etichetta deve essere datata e firmata.

Assicurarsi che sull'apparecchiatura siano presenti etichette che indicano che l'apparecchiatura contiene refrigerante infiammabile.

25. RECUPERO

Quando si rimuove il refrigerante da un sistema, sia per la manutenzione che per lo smantellamento, è buona norma raccomandare che tutti i refrigeranti vengano rimossi in modo sicuro.

Quando si trasferisce il refrigerante nelle bombole, assicurarsi che vengano utilizzate solo bombole di recupero del refrigerante appropriate. Assicurarsi che sia disponibile il numero corretto di bombole per contenere la carica totale del sistema. Tutte le bombole da utilizzare sono designate per il refrigerante recuperato ed etichettate per quel refrigerante (ovvero bombole speciali per il recupero del refrigerante). Le bombole devono essere complete di valvola limitatrice di pressione e relative valvole di intercettazione in buone condizioni. I cilindri di recupero vuoti vengono evacuati e, se possibile, raffreddati prima che avvenga il recupero.

L'attrezzatura di recupero deve essere in buono stato di funzionamento con una serie di istruzioni relative all'attrezzatura a portata di mano e deve essere idonea per il recupero di refrigeranti infiammabili. Inoltre, deve essere disponibile e in buone condizioni un set di bilance calibrate.

I tubi devono essere completi di raccordi di disconnessione privi di perdite e in buone condizioni.

Prima di utilizzare la macchina di recupero, verificare che funzioni in modo soddisfacente, sia stata sottoposta a corretta manutenzione e che tutti i componenti elettrici associati siano sigillati per evitare l'accensione in caso di rilascio di refrigerante. Consultare il produttore in caso di dubbio.

Il refrigerante recuperato deve essere restituito al fornitore del refrigerante nella bombola di recupero corretta e deve essere predisposta la relativa nota di trasferimento dei rifiuti.

Non miscelare i refrigeranti nei recuperatori e soprattutto non nelle bombole.

Se i compressori o gli oli dei compressori devono essere rimossi, assicurarsi che siano stati evacuati a un livello accettabile per accertarsi che il refrigerante infiammabile non rimanga all'interno del lubrificante. Il processo di evacuazione deve essere eseguito prima della restituzione del compressore ai fornitori. Per accelerare questo processo deve essere impiegato solo il riscaldamento elettrico del corpo del compressore. Quando l'olio viene scaricato da un sistema, deve essere eseguito in sicurezza.

ISTRUZIONI PER IL SERVIZIO(R32)

Considerazioni importanti

1. Il condizionatore d'aria deve essere installato da personale professionale e il manuale di installazione è utilizzato solo per il personale di installazione professionale! Le specifiche di installazione devono essere soggette alle nostre norme di servizio post-vendita.
2. Durante il riempimento del refrigerante combustibile, qualsiasi delle vostre operazioni maleducate può causare gravi lesioni o lesioni al corpo umano e agli oggetti.
3. Una prova di tenuta deve essere fatta dopo l'installazione completata.
4. È necessario effettuare l'ispezione di sicurezza prima di mantenere o riparare un condizionatore d'aria utilizzando refrigerante combustibile per garantire che il rischio di incendio sia ridotto al minimo.
5. È necessario utilizzare la macchina secondo una procedura controllata per garantire che ogni rischio derivante dal gas o dal vapore combustibile durante l'operazione sia ridotto al minimo.
6. Requisiti relativi al peso totale del refrigerante riempito e alla superficie di un locale da dotare di un condizionatore d'aria (sono indicati come nelle tabelle GG.1 e GG.2 seguenti)

La carica massima e la superficie minima richiesta

$$m_1 = (4 \text{ m}^3) \times \text{LFL}, m_2 = (26 \text{ m}^3) \times \text{LFL}, m_3 = (130 \text{ m}^3) \times \text{LFL}$$

Dove LFL è il limite più basso di infiammabilità in kg/m^3 , R32 LFL è 0.306 kg/m^3 .

Per gli apparecchi con un importo di carica $m_1 < M = m_2$:

Il costo massimo in una camera è conforme a quanto segue:

$$m_{\text{max}} = 2.5 \times (\text{LFL})^{(5/4)} \times h_0 \times (A)^{1/2}$$

La superficie minima richiesta A_{min} per installare un apparecchio con carica di refrigerante M (kg) deve essere conforme alle seguenti disposizioni: $A_{\text{min}} = (M / (2.5 \times (\text{LFL})^{(5/4)} \times h_0))^2$

Dove:

Tabella GG.1 - Carico massimo (kg)

Categoria	LFL (kg/m^3)	h_0 (m)	Superficie (m^2)						
			4	7	10	15	20	30	50
R32	0.306	1	1.14	1.51	1.8	2.2	2.54	3.12	4.02
		1.8	2.05	2.71	3.24	3.97	4.58	5.61	7.254
		2.2	2.5	3.31	3.96	4.85	5.6	6.86	8.85

Tabella GG.2 - Superficie minima della stanza (m^2)

Categoria	LFL (kg/m^3)	h_0 (m)	Importo della tassa (M) (kg) Superficie minima della stanza (m^2)						
			1.224kg	1.836kg	2.448kg	3.672kg	4.896kg	6.12kg	7.956kg
R32	0.306	0.6		29	51	116	206	321	543
		1		10	19	42	74	116	196
		1.8		3	6	13	23	36	60
		2.2		2	4	9	15	24	40

Principi di sicurezza dell'installazione

1. Sicurezza del sito



Non utilizzare fiamme libere



Ventilare gli ambienti

2. Sicurezza operativa



Prestare attenzione all'elettricità statica



Indossare abbigliamento protettivo e guanti anti-statici



Non utilizzare smartphones

ISTRUZIONI PER IL SERVIZIO(R32)

3. Sicurezza dell'installazione

- Rilevatore di perdite di refrigerante
- Luogo di installazione appropriato



















L'immagine a sinistra illustra un rilevatore di perdite di refrigerante.

Si prega di notare che:

1. Il sito di installazione dovrebbe essere ben ventilato.
2. I siti per l'installazione e la manutenzione di un condizionatore d'aria utilizzando refrigerante R32 dovrebbero essere privi di fuoco aperto o saldatura, fumo, forno di essiccazione o qualsiasi altra fonte di calore superiore a 548°C o con fiamme libere..
3. Quando si installa un condizionatore d'aria, è necessario adottare misure antistatiche appropriate come indossare indumenti antistatici e/o guanti.
4. È necessario scegliere il sito conveniente per l'installazione o la manutenzione in cui le prese d'aria e le uscite delle unità interne ed esterne non dovrebbero essere circondate da ostacoli o vicine a qualsiasi fonte di calore o ambiente combustibile e/o esplosivo.
5. Se l'unità interna subisce perdite di refrigerante durante l'installazione, è necessario spegnere immediatamente la valvola dell'unità esterna e tutto il personale dovrebbe uscire finché il refrigerante perde completamente per 15 minuti. Se il prodotto è danneggiato, è necessario riportare tale prodotto danneggiato alla stazione di manutenzione ed è vietato saldare il tubo refrigerante o eseguire altre operazioni sul sito dell'utente.
6. È necessario scegliere il luogo in cui l'aria di ingresso e uscita dell'unità interna è uniforme.
7. È necessario evitare i luoghi in cui ci sono altri prodotti elettrici, spine e prese di corrente, armadio da cucina, letto, divano e altri oggetti di valore proprio sotto le linee su due lati dell'unità interna.

Strumenti suggeriti

Strumento	Immagine	Strumento	Immagine	Strumento	Immagine
Chiave standard		Tagliatubi		Pompa per vuoto	
Chiave regolabile/ a mezzaluna		Cacciaviti (Phillips & Piatto)		Occhiali di sicurezza	
Chiave di coppia		Collettore e indicatori		Guanti da lavoro	
Chiavi esagonali o chiavi a brugola		Livella ad acqua		Bilancia refrigerante	
Trapano e punte		Flangiatrice		Vacuometro	
Fresa a tazza		Pinza amperometrica			

PRECAUZIONI DI INSTALLAZIONE



Lunghezza del tubo e refrigerante aggiuntivo

Capacità modelli inverter (Btu/h)	9K-12K	18K-24K
Lunghezza del tubo con carica standard	5m	5m
Distanza massima tra unità interna ed esterna	25m	25m
Carica refrigerante aggiuntiva	15g/m	25g/m
Max. diff. nel livello tra unità interna ed esterna	10m	10m
Tipo di refrigerante	R32	R32

Parametri di coppia

Dimensione del tubo	Newton metro[N x m]	Piede libbra-forza (1bf-ft)	Chilogrammo-forza metro (kgf-m)
1/4 " (ϕ 6.35)	15 - 20	11.1 - 14.8	1.5 - 2.0
3/8 " (ϕ 9.52)	31 - 35	22.9 - 25.8	3.2 - 3.6
1/2 " (ϕ 12)	45 - 50	33.2 - 36.9	4.6 - 5.1
5/8 " (ϕ 15.88)	60 - 65	44.3 - 48.0	6.1 - 6.6

Dispositivi di protezione e sezione dei conduttori per condizionatore d'aria

Capacità (Btu/h)		9k	12k	18k	24k
		area sezionale			
Cavo di alimentazione	N	1.5mm ²	1.5mm ²	1.5mm ²	2.5mm ²
	L	1.5mm ²	1.5mm ²	1.5mm ²	2.5mm ²
		1.5mm ²	1.5mm ²	1.5mm ²	2.5mm ²
Cavo di collegamento	N	0.75mm ²	0.75mm ²	0.75mm ²	0.75mm ²
	L or (L)	0.75mm ²	0.75mm ²	0.75mm ²	0.75mm ²
	1	0.75mm ²	0.75mm ²	0.75mm ²	0.75mm ²
		0.75mm ²	0.75mm ²	0.75mm ²	0.75mm ²

 Nota: questa tabella è solo di riferimento, l'installazione deve soddisfare i requisiti delle leggi e dei regolamenti locali.

INSTALLAZIONE DELL'UNITÀ INTERNA

Passo1:Selezione il percorso di installazione

- 1.1 Assicurarsi che l'installazione sia conforme alle dimensioni minime dell'installazione (come definite di seguito) e soddisfi le lunghezze minime e massime dei tubi di collegamento e le variazioni massime di elevazione definite nella sezione Requisiti di sistema.
- 1.2 L'ingresso e l'uscita dell'aria saranno liberi da ostruzioni, garantendo un corretto flusso d'aria in tutta a stanza.
- 1.3 La condensa può essere scaricata facilmente e in sicurezza.
- 1.4 Tutti i collegamenti possono essere facilmente effettuati all'unità esterna.
- 1.5 L'unità interna è fuori dalla portata dei bambini.
- 1.6 Una parete di montaggio abbastanza forte da sopportare quattro volte il peso completo e le vibrazioni dell'unità.
- 1.7 Il filtro è facilmente accessibile per la pulizia.
- 1.8 Lasciare abbastanza spazio libero per consentire l'accesso per la manutenzione ordinaria.
- 1.9 Installare almeno 3 metri (10 piedi) dall'antenna TV o radio. In aree con ricezione debole, il funzionamento del condizionatore d'aria può interferire con la ricezione radio o TV. I dispositivi interessati potrebbero richiedere amplificatori.
- 1.10 Non installare in una lavanderia o vicino a una piscina a causa dell'ambiente corrosivo.
- 1.11 Per l'area di certificazione ETL, Attenzione: Montate con le parti mobili più basse almeno 8 piedi (2.4 m) sopra il piano o il livello di grado.

Spazi interni minimi

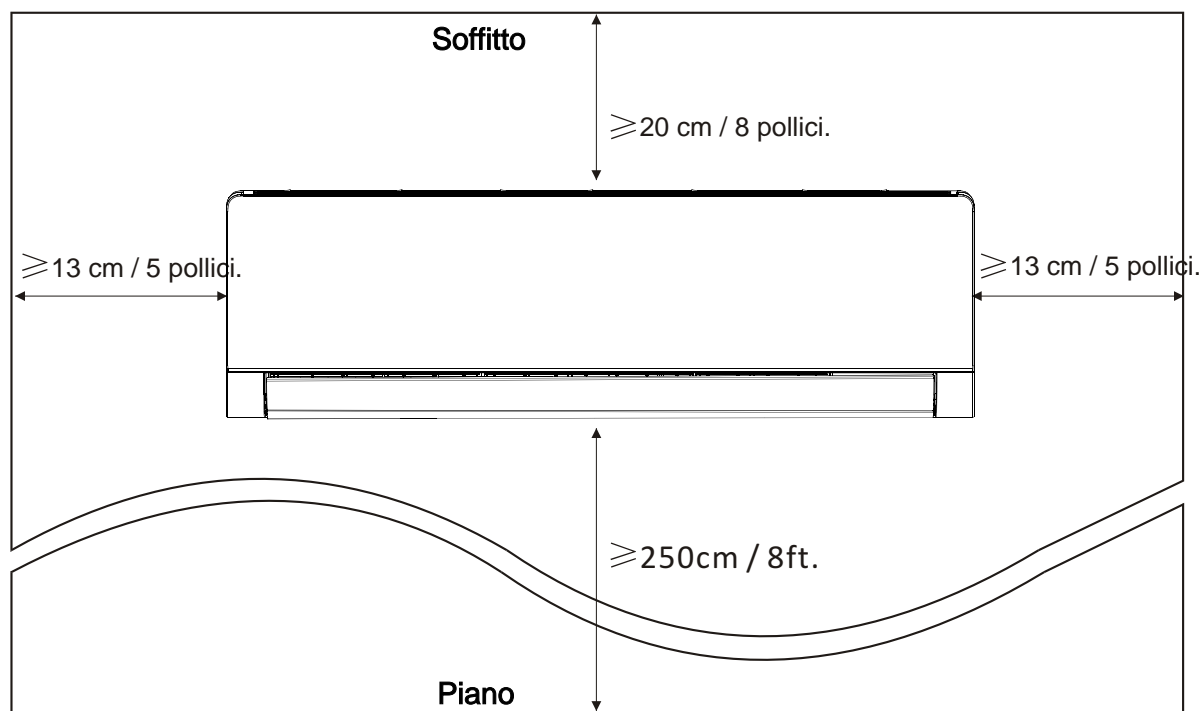

INSTALLAZIONE DELL'UNITÀ INTERNA

Passo 2: Installare la piastra di montaggio

- 2.1 Prendete la piastra di montaggio dal retro dell'unità interna.
- 2.2 Vi assicurate di soddisfare i requisiti minimi della dimensione dell'installazione come punto 1, in base alla dimensione della piastra di montaggio, determinate la posizione e attaccate la piastra di montaggio vicino alla parete.
- 2.3 Regolate la piastra di montaggio in uno stato orizzontale con una livella, quindi contrassegnate le posizioni del foro della vite sulla parete.
- 2.4 Mettete giù la piastra di montaggio e forate la parete nelle posizioni marcate con il trapano.
- 2.5 Inserite tappi di gomma di espansione nei fori, quindi appendete la piastra di montaggio e la fissate con viti.

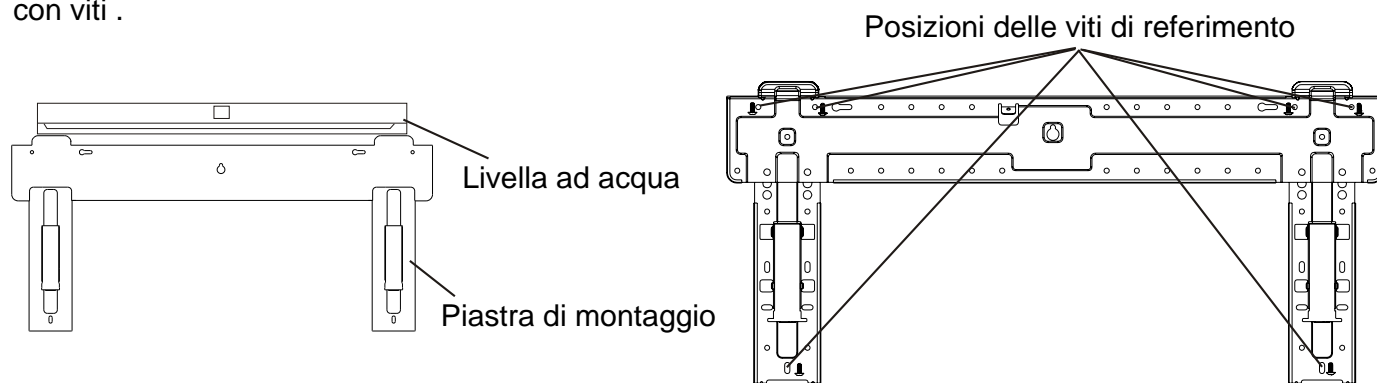

Nota:

- (I) Vi assicurate che la piastra di montaggio sia abbastanza ferma e piatta contro la parete dopo l'installazione.
- (II) Questa figura mostrata può essere diversa dall'oggetto reale, si prega di prendere quest'ultimo come lo standard.

Passo 3: fare un foro nella parete

Un foro nella parete dovrebbe essere fatto per le tubazioni del refrigerante, il tubo di scarico e i cavi di collegamento.

- 3.1 Determinare la posizione della base del foro della parete sulla posizione della piastra di montaggio.
- 3.2 Il foro dovrebbe avere almeno un diametro di 70mm e un piccolo angolo obliquo per facilitare il drenaggio.
- 3.3 Forare il foro della parete con il trapano del centro di 65mm e con un piccolo angolo obliquo inferiore all'estremità interna di circa 5mm a 10mm.
- 3.4 Posizionate il manicotto della parete e la copertura del manicotto della parete (entrambe sono parti opzionali) per proteggere le parti di collegamento.

Attenzione:

Quando fate il foro della parete, vi assicurate di evitare cavi, impianti idraulici e altri componenti sensibili.

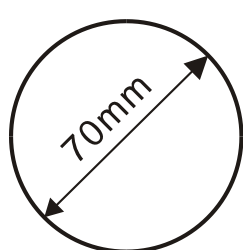

La copertura del manicotto della parete (Opzionale)

Interna



Il manicotto della parete (Opzionale)

Esterna

5-10mm

Il piccolo angolo obliquo

INSTALLAZIONE DELL'UNITÀ INTERNA

Passo 4: Tubazioni di collegamento del refrigerante

4.1 Secondo la posizione del foro della parete, selezionate la modalità della tubazione appropriata. Ci sono tre modalità di tubazione opzionali per le unità interne come mostrate nella figura seguente: Nella modalità di tubazione 1 o tubazione 3, una tacca deve essere fatta utilizzando le forbici per tagliare il foglio di plastica dell'uscita delle tubazioni e dell'uscita del cavo sul lato corrispondente dell'unità interna.

Nota: quando si taglia il foglio di plastica all'uscita, il taglio deve essere tagliato per lisciare.

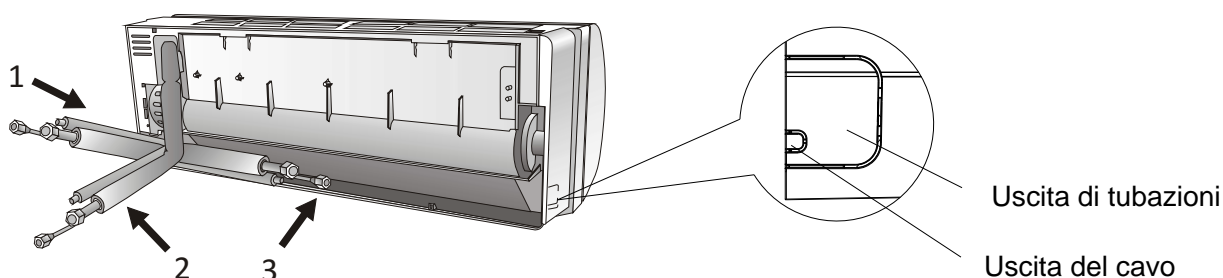

4.2 Piegare i tubi di collegamento con la porta rivolta verso l'alto come mostrato nella figura.

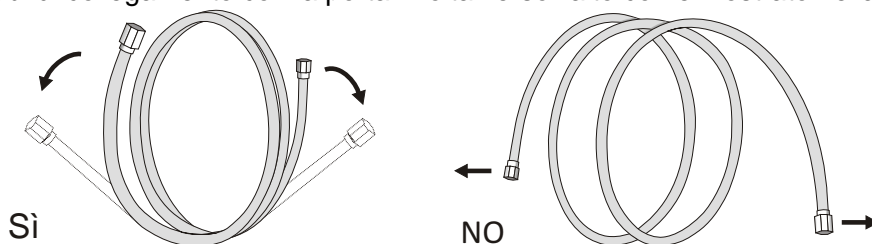

- 4.3 Togliere il coperchio di plastica nelle porte dei tubi e togliere il coperchio protettivo all'estremità dei connettori delle tubazioni.
- 4.4 Controllare la presenza di articoli vari sulla porta del tubo di collegamento e assicurarsi che la porta sia pulita.
- 4.5 Dopo aver allineato il centro, ruotare il dado del tubo di collegamento per serrare il dado il più saldamente possibile a mano.
- 4.6 Utilizzare una chiave dinamometrica per serrarlo in base ai valori di coppia nella tabella dei requisiti di coppia; (Fare riferimento alla tabella dei requisiti di coppia nella sezione **PRECAUZIONI DI INSTALLAZIONE**)
- 4.7 Avvolgere il giunto con il tubo isolante.

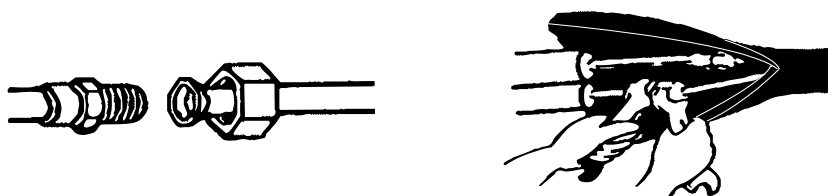

Nota: Per il refrigerante R32, il connettore deve essere posizionato all'aperto.

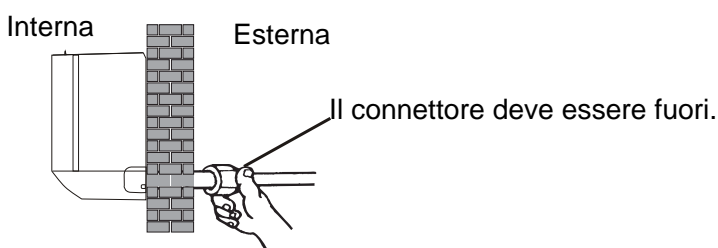

INSTALLAZIONE DELL'UNITÀ INTERNA

Passo5: Collegare il tubo di drenaggio

5.1 Regolate il tubo di drenaggio (se applicabile)

In alcuni modelli, entrambi i lati dell'unità interna sono dotati di porte di drenaggio, è possibile scegliere uno di loro per attaccare il tubo di drenaggio. E collegate la porta di drenaggio inutilizzata con la gomma attaccata in una delle porte

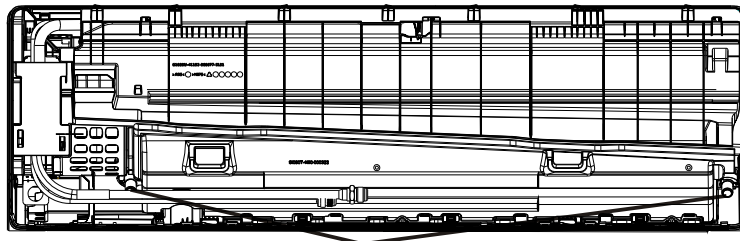

Porte di drenaggio

5.2 Collegare il tubo di drenaggio alla porta di drenaggio, assicurarsi che il giunto sia solido e che l'effetto di tenuta sia buono.

5.3 Avvolgere saldamente il giunto con nastro di teflon per garantire che non ci siano perdite.

Nota: Assicurati che non ci siano torsioni o ammaccature e che i tubi debbano essere posizionati obliquamente verso il basso per evitare il blocco, per garantire un corretto drenaggio.

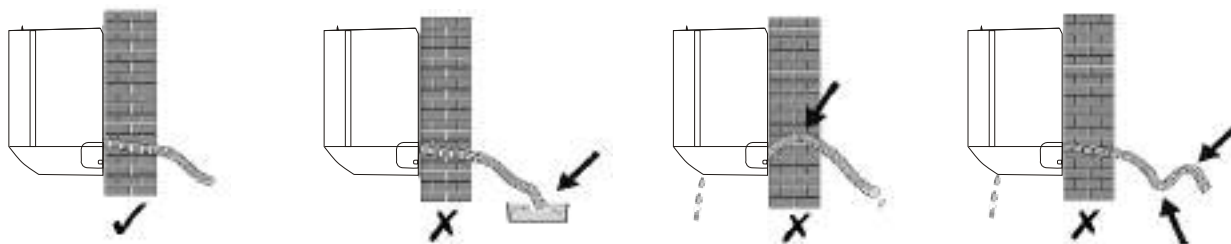

Passo6: Collegare il cablaggio

6.1 Scegliere la giusta dimensione dei cavi determinata dalla corrente operativa massima sulla targhetta. (Controllare le dimensioni dei cavi fare riferimento alla sezione PRECAUZIONI DI INSTALLAZIONE)

6.2 Aprire e rimuovere il pannello anteriore e il deflettore d'aria dell'unità interna

6.3 Utilizzare un cacciavite per aprire il montaggio centrale del telaio per esporre la centralina elettrica.

6.4 Svitare il morsetto del cavo.

6.5 Inserire un'estremità del cavo nella posizione della scatola di controllo dal retro dell'estremità destra dell'unità interna

6.6 Collegare i fili ai terminali corrispondenti secondo lo schema elettrico sul coperchio della scatola di controllo elettrica. E assicurati che siano ben collegati.

6.7 Avvitare il morsetto del cavo per fissare i cavi.

6.8 Reinstallare il coperchio della scatola di controllo Electric elettrica.

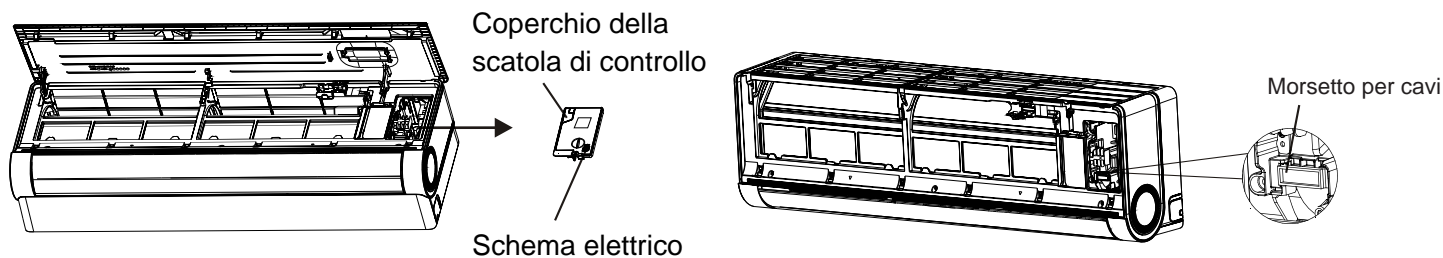

INSTALLAZIONE DELL'UNITÀ INTERNA

Passo 7: Avvolgere tubazioni e cavi

Una volta installati i tubi del refrigerante, i fili di collegamento e i tubi di scarico, al fine di risparmiare spazio, proteggere e isolare, devono essere raggruppati con nastro isolante prima di passare attraverso i fori delle pareti.

- 7.1 Disporre i tubi, i cavi e il tubo di drenaggio
io come nella seguente immagine.

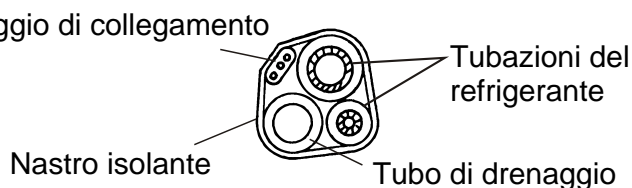

Nota:(I) Assicurarsi che il tubo di scarico sia sul fondo.
(II) Evitare incroci e piegature di parti.

- 7.2 Utilizzando il nastro isolante, avvolgere saldamente i tubi del refrigerante, collegare i fili e il tubo di drenaggio.

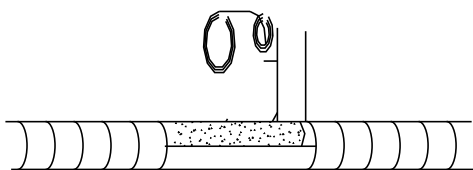

Passo 8: Montare l'unità interna

- 8.1 Far passare lentamente i tubi del refrigerante, i fili di collegamento e il fascio avvolto nel tubo di drenaggio attraverso il foro della parete.

- 8.2 Agganciate la parte superiore dell'unità interna sulla piastra di montaggio.

- 8.3 Applicare una leggera pressione sui lati sinistro e destro dell'unità interna, assicurarsi che l'unità interna sia agganciata saldamente.

- 8.4 Spingete verso il basso l'unità interna per lasciare che gli scatti sui ganci della piastra di montaggio e vi assicurate che sia agganciato saldamente

A volte, se i tubi del refrigerante erano già incorporati nella parete, o se si desidera collegare i tubi e i cavi sulla parete, fare come segue:

- (I) Afferra entrambe le estremità della piastra inferiore, applicare un po 'di forza verso l'esterno per togliere la piastra inferiore.
(II) Agganciare la parte superiore dell'unità interna sulla piastra di montaggio senza tubazioni e cavi.
(III) Sollevare l'unità interna di fronte alla parete, aprire la staffa sulla piastra di montaggio e utilizzare questa staffa per sostenere l'unità interna, ci sarà un grande spazio per il funzionamento.
(IV) Fare la tubazione del refrigerante, il cablaggio, collegare il tubo di scarico e avvolgerli come passo 4 a 7.
(V) Sostituire la staffa della piastra di montaggio.
(VI) Spingere giù il fondo dell'unità interna per lasciare che gli scatti sui ganci inferiori della piastra di montaggio e assicurarsi che sia agganciato saldamente.
(VII) Sostituire la piastra inferiore dell'unità interna.



Togliere la piastra inferiore

+

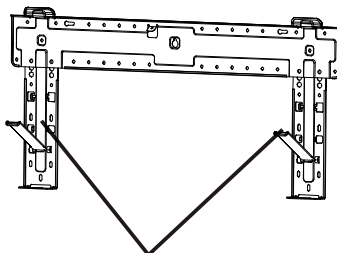

Aprire la staffa sulla piastra di montaggio

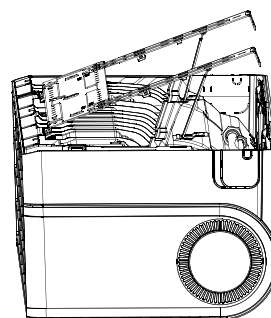

INSTALLAZIONE DELL'UNITÀ INTERNA

Passo 9: installazione del modulo di aromaterapia (se acquista un modulo di aromaterapia)

9.1 Scorrere il pannello laterale in direzione della freccia.

9.2 Allineare i quattro fori del modulo di aromaterapia con le quattro chiusure sul pannello laterale e premere per montare.

9.3 Allineare le quattro serrature del pannello laterale con i quattro fori nel telaio medio e scorrerle verso il basso per installare l'assemblaggio del pannello laterale.

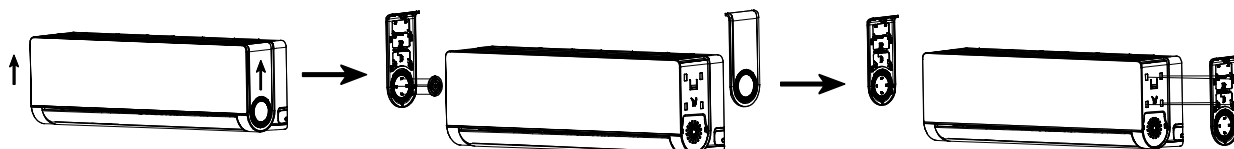

9.4 Il periodo di utilizzo del modulo di aromaterapia è di due mesi, si suggerisce di sostituirlo come necessario dopo il periodo.

9.5 Se ha bisogno di cambiare il profumo dell'aroma, benvenuto per ordinare altri tipi di moduli di aromaterapia.

NOTA:

- (I) Il modulo di aromaterapia è necessità quotidiane, notevole. Attenzione al tocco dei bambini ed evitare l'ingestione accidentale.
- (II) Usare con cautela per asmatici e allergia al polline, bambini e donne incinte;
- (III) Il modulo di aromaterapia è traslucido. Se la polvere nell'aria viene assorbita durante l'uso, basta lavarla e asciugarla con acqua;;
- (V) Numero di lotto di produzione, data di fabbricazione, data di scadenza sono dettagliati nel sacchetto di imballaggio.
- (VI) Dopo l'uso, il modulo di aromaterapia può essere riciclato e elaborato.

INSTALLAZIONE DELL'UNITÀ ESTERNA

Passo 1: Seleziona il percorso di installazione

Selezionare un sito che consenta quanto segue:

- 1.1 Non installare l'unità esterna vicino a fonti di calore, vapore o gas infiammabili.
- 1.2 Non installare l'unità in luoghi troppo ventosi o polverosi.
- 1.3 Non installare il dispositivo in luoghi in cui le persone passano frequentemente. Scegli un luogo in cui i gas di scarico dell'aria e i suoni operativi non disturbano i vicini.
- 1.4 Evitare di installare il dispositivo alla luce diretta del sole (si consiglia inoltre di utilizzare misure protettive che non dovrebbero interferire con il flusso d'aria, se necessario).
- 1.5 Riservare gli spazi come mostrato nella foto affinché l'aria circoli liberamente.
- 1.6 Installare l'unità esterna in un luogo sicuro e solido.
- 1.7 Se l'unità esterna è soggetta a vibrazioni, posizionare coperte di gomma sui piedi dell'unità.

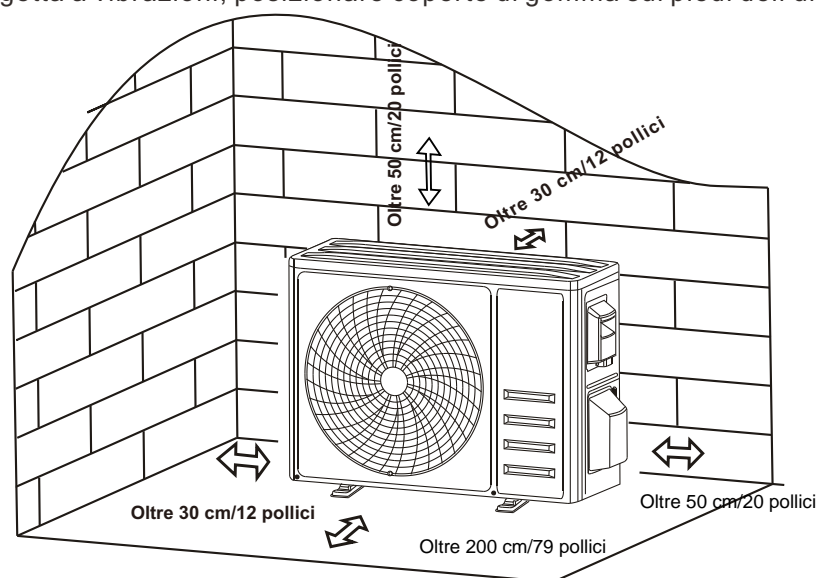

Passo 2: Installare il tubo di drenaggio

- 2.1 Questo passaggio solo per i modelli di pompe di calore.
- 2.2 Inserire il giunto di drenaggio al foro nella parte inferiore dell'unità esterna.
- 2.3 Collegare il tubo di drenaggio al giunto e rendere il collegamento abbastanza buono.

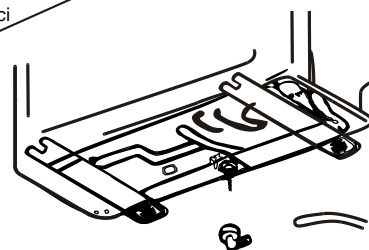

Giunto di drenaggio Tubo di drenaggio

Passo 3: Fissare l'unità esterna

- 3.1 In base alle dimensioni di installazione dell'unità esterna per contrassegnare la posizione di installazione per i bulloni di espansione.
- 3.2 Praticare fori e pulire la polvere di calcestruzzo e posizionare i bulloni.
- 3.3 Se applicabile, installare 4 coperte di gomma sul foro prima di posizionare l'unità esterna (opzionale). Ciò ridurrà le vibrazioni e il rumore.
- 3.4 Posizionare la base dell'unità esterna sui bulloni e sui fori preforati.
- 3.5 Utilizzare la chiave per fissare saldamente l'unità esterna con bulloni.

Nota:

L'unità esterna può essere fissata a una staffa a parete.
Seguire le istruzioni per la staffa di montaggio a parete per fissare la staffa di montaggio a parete alla parete, quindi fissare l'unità esterna ad essa e mantenerla in piano.
Le staffe di montaggio a parete devono essere in grado di supportare
Almeno 4 volte il peso dell'unità esterna.

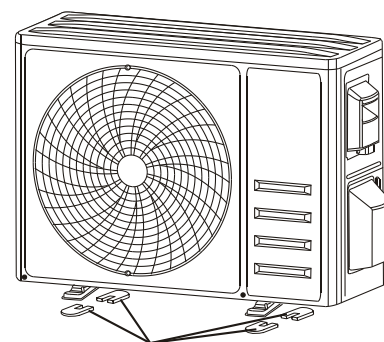

Installare 4 coperte di gomma (opzionale)

INSTALLAZIONE DELL'UNITÀ ESTERNA

Passo 4: Installare il cablaggio

- 4.1 Utilizzare un cacciavite Phillips per svitare il coperchio del cablaggio, afferrarlo e premerlo delicatamente per rimuoverlo.
- 4.2 Svitare il morsetto del cavo e rimuoverlo.
- 4.3 Secondo lo schema elettrico incollato all'interno del coperchio del cablaggio, collegare i fili di collegamento ai terminali corrispondenti e assicurarsi che tutti i collegamenti siano saldamente e sicuri.
- 4.4 Reinstallare il morsetto del cavo e il coperchio del cablaggio.

Nota: Quando si collegano i fili delle unità interne ed esterne, l'alimentazione deve essere interrotta.

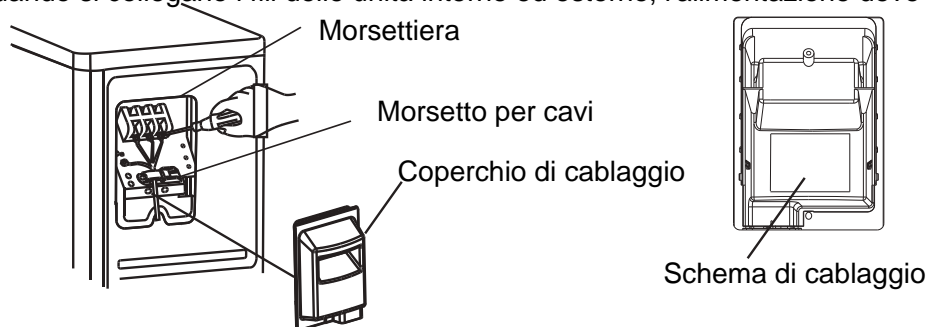

Passo 5: Tubo di collegamento del refrigerante

- 5.1 Svita il coperchio della valvola, afferralo e premerlo delicatamente per rimuoverlo (se il coperchio della valvola è applicabile).
- 5.2 Rimuovere i cappucci di protezione dall'estremità delle valvole.
- 5.3 Togliere il coperchio di plastica nelle bocchette dei tubi e verificare se vi sono articoli vari sulla porta del tubo di collegamento e assicurarsi che la porta sia pulita.
- 5.4 Dopo aver allineato il centro, ruotare il dado di torcia del tubo di collegamento per serrare il dado il più saldamente possibile a mano.
- 5.5 Utilizzare una chiave che tenga il corpo della valvola e utilizzare una chiave dinamometrica per serrare il dado di torcia in base ai valori di coppia nella tabella dei requisiti di coppia.
(Fare riferimento alla tabella dei requisiti di coppia nella sezione **PRECAUZIONI DI INSTALLAZIONE**)

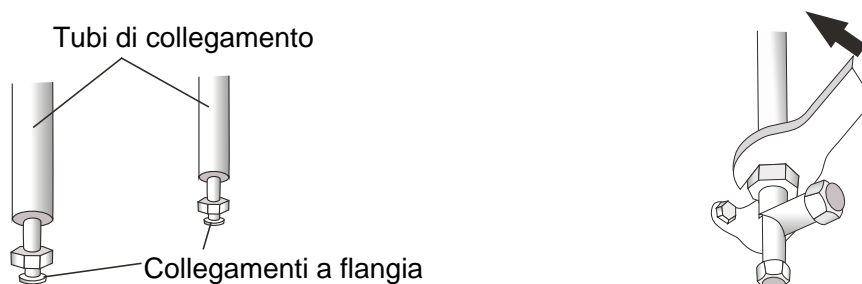
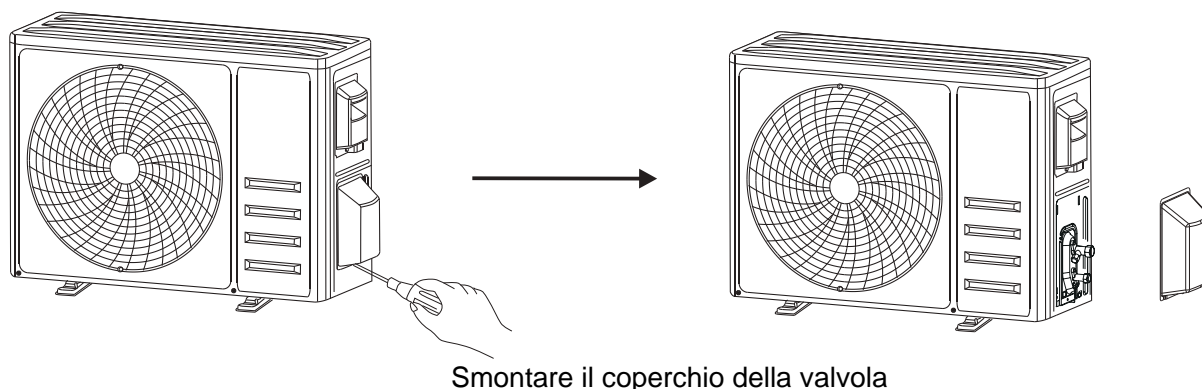

INSTALLAZIONE DELL'UNITÀ ESTERNA

Passo 6: Evacuazione aria

- 6.1 Utilizzare una chiave per rimuovere i cappucci di protezione dalla porta di servizio, dalla valvola di bassa pressione e dalla valvola ad alta pressione dell'unità esterna.
- 6.2 Collegare il tubo di pressione del manometro del collettore alla porta di servizio sulla valvola di bassa pressione dell'unità esterna.
- 6.3 Collegare il tubo di carica dal manometro del collettore alla pompa per vuoto.
- 6.4 Aprire la valvola di bassa pressione del manometro del collettore e chiudere la valvola di alta pressione.
- 6.5 Accendere la pompa per vuoto per aspirare il sistema.
- 6.6 Il tempo di vuoto non deve essere inferiore a 15 minuti, o assicurarsi che il misuratore composto indichi -0,1 MPa (-76 cmHg)
- 6.7 Chiudere la valvola di bassa pressione del manometro del collettore e spegnere il vuoto.
- 6.8 Mantenere la pressione per 5 minuti, assicurarsi che il rimbalzo del puntatore del manometro composto non superi 0,005 MPa.
- 6.9 Aprire la valvola di bassa pressione in senso antiorario per 1/4 di giro con chiave esagonale per consentire a un po' di refrigerante di riempire il sistema, quindi chiudere la valvola di bassa pressione dopo 5 secondi e rimuovere rapidamente il tubo di pressione.
- 6.10 Controllare tutte le fughe interne ed esterne per verificare la presenza di perdite con acqua saponata o rilevatore di perdite.
- 6.11 Aprire completamente la valvola di bassa pressione e la valvola di alta pressione dell'unità esterna con chiave esagonale.
- 6.12 Reinstallare i cappucci di protezione della porta di servizio, della valvola di bassa pressione e della valvola di alta pressione dell'unità esterna.
- 6.13 Reinstallare il coperchio della valvola.

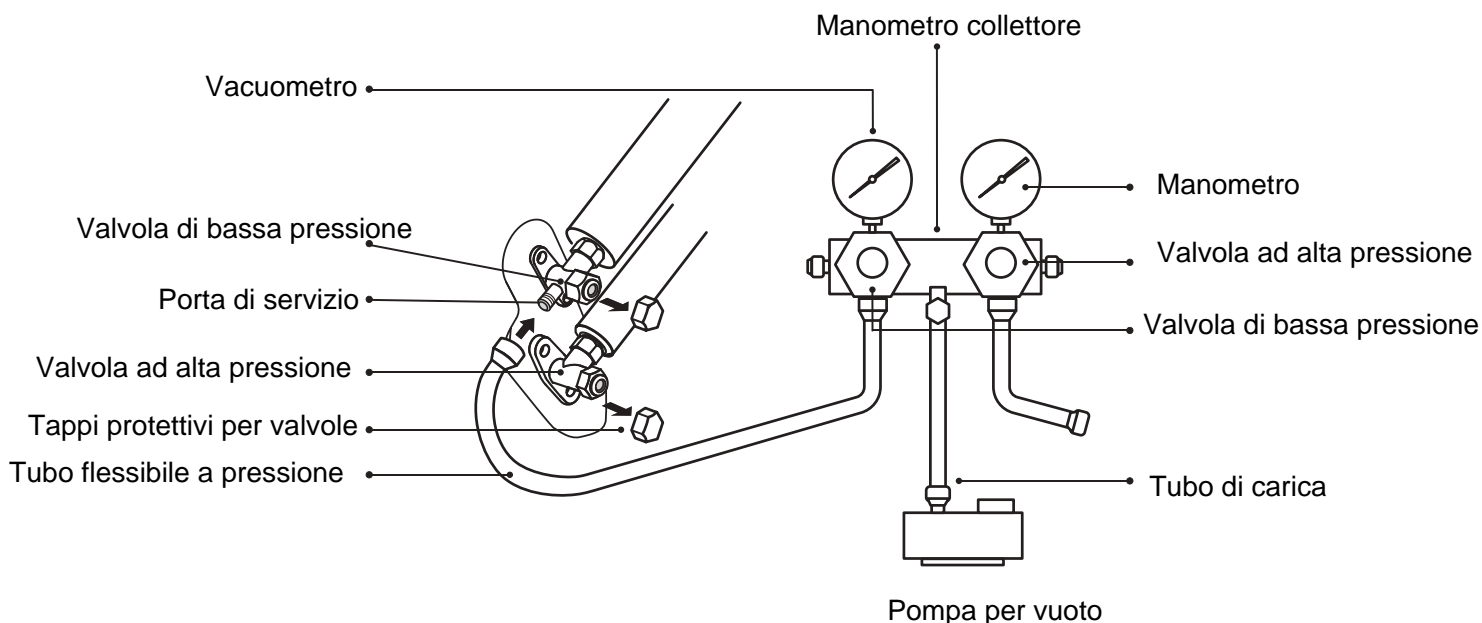

OPERAZIONE DI PROVA

Ispezioni prima dell'esecuzione dei test

Eseguire i controlli seguenti prima dell'esecuzione dei test.

Descrizione	Metodo di ispezione
Ispezione di sicurezza elettrica	<ul style="list-style-type: none">• Verificare se la tensione di alimentazione è conforme alle specifiche.• Verificare se vi è un collegamento errato o mancante tra le linee elettriche, la linea di segnale e i cavi di terra.• Verificare se la resistenza alla terra e la resistenza di isolamento sono conformi ai requisiti.
Ispezione di sicurezza dell'installazione	<ul style="list-style-type: none">• Confermare la direzione e la levigatezza del tubo di drenaggio.• Verificare che il giunto del tubo del refrigerante sia installato completamente.• Confermare la sicurezza dell'installazione dell'unità esterna, della piastra di montaggio e dell'unità interna. Verificare che le valvole siano completamente aperte.• Verificare che non siano rimasti oggetti estranei o strumenti all'interno dell'unità.• Installazione completa della griglia e del pannello di aspirazione dell'aria dell'unità interna.
Rilevamento perdite di refrigerante	<ul style="list-style-type: none">• Possono verificarsi perdite di giunti di tubi, connettori di due valvole di unità esterne, nuclei di valvole, porte di saldatura, ecc.• Metodo di rilevamento della schiuma: Applicare acqua saponata o schiuma in modo uniforme alle aree in cui possono verificarsi perdite e osservare le bolle d'aria, in caso contrario, il risultato del test di tenuta è sicuro.• Metodo del rilevatore di perdite: Utilizzare un rilevatore di perdite professionale e leggere le istruzioni di funzionamento, rilevare nella posizione in cui possono verificarsi perdite.• La durata del rilevamento delle perdite per ciascuna posizione dovrebbe durare per 3 minuti o più; Se il risultato del test mostra che c'è una perdita, il dado deve essere serrato e testato di nuovo fino a quando non ci sono perdite.; Al termine del rilevamento delle perdite, avvolgere il connettore del tubo esposto dell'unità interna con materiale termoisolante e avvolgere con nastro isolante.

Istruzioni per l'esecuzione dei test

1. Accendere l'alimentatore.
2. Premere il pulsante ON/OFF sul telecomando per accendere il condizionatore d'aria.
3. Premere il pulsante Modalità per cambiare le modalità COOL e HEAT.
In ogni modalità impostata come di seguito:
COOL-Imposta la temperatura più bassa
HEAT-Imposta la temperatura più alta
4. Esegui in ciascuna modalità per circa 8 minuti e controlla che tutte le funzioni funzionino correttamente e rispondano al telecomando. Eseguire un controllo funzionale come raccomandato:
 - 4.1 Se la temperatura dell'aria in uscita risponde alla modalità freddo e calore
 - 4.2 Se l'acqua defluisce correttamente dal tubo di drenaggio
 - 4.3 Se la feritoia e i deflettori (opzionali) ruotano correttamente

OPERAZIONE DI PROVA

5. Osservare lo stato di prova del condizionatore d'aria per almeno 30 minuti.
6. Dopo aver eseguito correttamente il test, ripristinare l'impostazione normale e premere il pulsante ON/OFF sul telecomando per spegnere l'unità.
7. Informare l'utente di leggere attentamente questo manuale prima dell'uso e mostrare all'utente come utilizzare il condizionatore d'aria, le conoscenze necessarie per la riparazione e la manutenzione, nonché promemoria per la conservazione degli accessori.

Nota:

Se la temperatura ambiente è fuori portata, fare riferimento alla sezione istruzioni per l'uso e la modalità di raffreddamento o riscaldamento non può essere azionata, sollevare il pannello anteriore e fare riferimento al funzionamento del pulsante antipanico per eseguire la modalità di raffreddamento e riscaldamento.

MANUTENZIONE

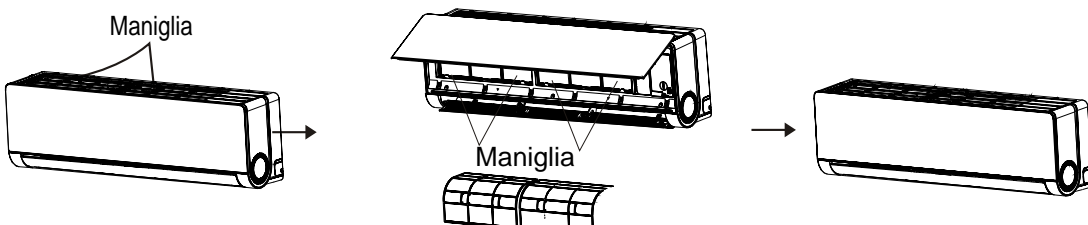
<p>⚠ Avvertimento</p>	<ul style="list-style-type: none">• Durante la pulizia, è necessario spegnere la macchina e interrompere l'alimentazione per più di 5 minuti.• In nessun caso il condizionatore d'aria deve essere lavato con acqua.• I liquidi volatili, come diluenti o benzina, possono danneggiare il condizionatore d'aria, quindi utilizzare solo un panno morbido e asciutto o un panno umido inumidito con un.• Avvertimento detergente neutro per pulire il condizionatore d'aria.• Prestare attenzione a pulire regolarmente il filtro per evitare che la copertura di polvere IT e influenzi l'effetto del filtro. Quando l'ambiente operativo è polveroso, la frequenza di pulizia deve essere opportunamente aumentata.• Dopo aver rimosso lo schermo del filtro, non toccare le alette dell'unità interna per evitare di graffiare.
<p>Pulire l'unità</p>	 <p>Strizzarlo asciutto Pulire delicatamente la superficie dell'unità Suggerimento: pulire frequentemente per mantenere il condizionatore d'aria pulito e di buon aspetto.</p>
<p>Smontaggio e assemblaggio del filtro</p>	<ul style="list-style-type: none">• Aprire il pannello, sollevare leggermente la maniglia centrale inferiore del filtro, quindi tirarlo giù, il filtro è fuori.• Quando si installa lo schermo filtro, inserire l'estremità inferiore dello schermo filtro nella posizione corrispondente dell'unità, quindi premere la maniglia dello schermo filtro nella fibbia dell'unità e chiudere il pannello. 

MANUTENZIONE

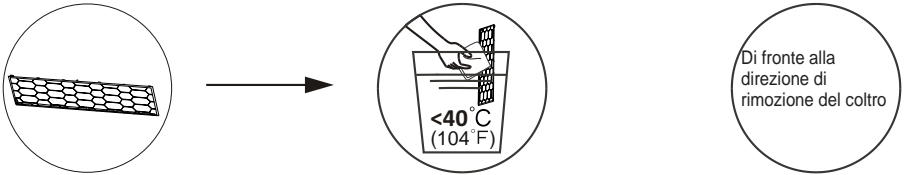
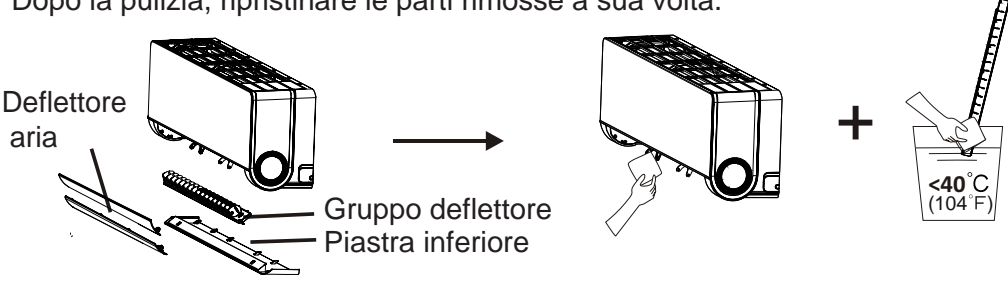
<p>Pulire il filtro</p>	 <p>Togliete il filtro dall'unità</p> <p>Pulire il filtro con acqua saponata e lo asciugate all'aria</p> <p>Sostituire il filtro</p> <p>Di fronte alla direzione di rimozione del filtro</p> <p>Tip: When you find accumulated dust in the filter, please clean the filter in time to ensure the clean, healthy and efficient operation inside the air conditioner.</p>
<p>Pulizia del condotto interno dell'aria</p>	<ul style="list-style-type: none"> • Per prima cosa, allentare la manopola al centro della lamella e piegare la lamella verso l'esterno per estrarla. • Poi, afferrare entrambi i lati della piastra inferiore spingere verso il basso per togliere la piastra inferiore. • Infine, allentare la fibbia del deflettore con il pollice e tirarla fuori. • Pulire il condotto dell'aria e l'assemblaggio del ventilatore con uno straccio bagnato pulito e strizzato. • Pulire le parti rimosse con acqua saponata e asciugare all'aria. • Dopo la pulizia, ripristinare le parti rimosse a sua volta.  <p>Deflettore aria</p> <p>Gruppo deflettore</p> <p>Piastra inferiore</p>
<p>Assistenza e manutenzione</p>	<ul style="list-style-type: none"> • Quando il condizionatore d'aria non è in uso per un lungo periodo, eseguire il seguente lavoro: Estrarre le batterie del telecomando e scollegare l'alimentazione del condizionatore d'aria. • Quando si inizia a utilizzare dopo l'arresto a lungo termine: <ol style="list-style-type: none"> 1. Pulire l'unità e lo schermo del filtro; 2. Verificare se ci sono ostacoli all'ingresso e all'uscita dell'aria delle unità interne ed esterne; 3. Controllare se il tubo di scarico non è ostruito; Installare le batterie del telecomando e verificare se l'alimentazione è accesa.

RISOLUZIONE DEI PROBLEMI

DISFUNZIONE	POSSIBILI CAUSE
L'apparecchio non funziona	Interruzione di corrente / spina estratta.
	Motore del ventilatore dell'unità interna / esterna danneggiato.
	Interruttore termomagnetico del compressore difettoso.
	Dispositivo di protezione difettoso o fusibili.
	Connessioni allentate o spina estratta.
	A volte smette di funzionare per proteggere l'apparecchio.
	Tensione maggiore o minore dell'intervallo di tensione.
	Funzione TIMER-ON attiva.
	Scheda di controllo elettronica danneggiata.
Strano odore	Filtro dell'aria sporco.
Rumore dell'acqua corrente	Riflusso del liquido nella circolazione del refrigerante.
Una nebbia sottile proviene dall'uscita dell'aria	Ciò si verifica quando l'aria nella stanza diventa molto fredda, ad esempio nelle modalità RAFFREDDAMENTO o DEUMIDIFICAZIONE.
Si sente uno strano rumore	Questo rumore è causato dall'espansione o dalla contrazione del pannello frontale causata da variazioni di temperatura e non indica un problema.
Flusso d'aria insufficiente, caldo o freddo	Impostazione della temperatura inadatta.
	Prese e uscite del condizionatore d'aria ostruite.
	Filtro dell'aria sporco.
	Velocità della ventola impostata al minimo.
	Altre fonti di calore nella stanza.
	Nessun refrigerante.
L'accessorio non risponde ai comandi	Il telecomando non è abbastanza vicino all'unità interna.
	Le batterie del telecomando devono essere sostituite.
	Ostacoli tra telecomando e ricevitore di segnale nell'unità interna.
Il display è spento	Funzione DISPLAY attiva.
	Interruzione di corrente.
Spegnere immediatamente il condizionatore d'aria e interrompere l'alimentazione in caso di:	Strani rumori durante il funzionamento.
	Scheda elettronica di controllo difettosa.
	Fusibili o interruttori difettosi.
	Spruzzare acqua o oggetti all'interno dell'apparecchio.
	Cavi o spine surriscaldati.
	Odori molto forti provenienti dall'apparecchio.

RISOLUZIONE DEI PROBLEMI

CODICE DI ERRORE SUL DISPLAY(per singoli modelli)

In caso di errore, il display sull'unità interna mostrava i seguenti codici di errore:

Esporre	Descrizione del problema
E1	Guasto del sensore di temperatura ambiente interno
E2	Guasto del sensore di temperatura del tubo interno
E3	Guasto del sensore di temperatura del tubo esterno
E4	Perdita o guasto del sistema frigorifero
E6	Malfunzionamento del motore del ventilatore interno
E7	Guasto del sensore di temperatura ambiente esterno
E0	Errore di comunicazione interna ed esterna
E8	Guasto del sensore di temperatura di scarico esterno
E9	Guasto del modulo IPM esterno
EA	Rilevamento del guasto della corrente esterna
EE	Guasto EEPROM PCB esterno
EF	Guasto del motore della ventola esterna
EH	Guasto del sensore di temperatura di aspirazione esterna

LINEE GUIDA SULLO SMALTIMENTO (europee)

Questa apparecchiatura contiene refrigeranti e altri materiali potenzialmente pericolosi.

Quando si smaltisce questo apparecchio, la raccolta e la manipolazione speciali sono richieste dalla legge. Non smaltire questo prodotto come rifiuto domestico o rifiuto urbano indifferenziato.



Quando si smaltisce questo apparecchio, sono disponibili le seguenti opzioni:

Smaltire il dispositivo in un impianto di raccolta dei rifiuti elettronici urbani designato.

- Al momento dell'acquisto di un nuovo apparecchio, il rivenditore ritirerà gratuitamente il vecchio apparecchio. Il produttore ritirerà gratuitamente anche i vecchi elettrodomestici.
- Vendi l'apparecchio a rivenditori di rottami metallici certificati.
- Scartare questo dispositivo nelle foreste o in altri ambienti naturali può mettere in pericolo la salute ed essere dannoso per l'ambiente.
- Le sostanze nocive possono fuoriuscire nelle acque sotterranee ed entrare nella catena alimentare.



TELECOMAND

No.	Pulsante	Funzione
1		Per accendere / spegnere il condizionatore d'aria .
2	^	Per aumentare la temperatura o le ore di impostazione del timer.
3	v	Per diminuire la temperatura o le ore di impostazione del timer.
4	MODE	Per selezionare la modalità di funzionamento (AUTO ,COOL, DRY, FAN, HEAT)
5	ECO	Per attivare/disattivare la funzione ECO.
		Premere a lungo per attivare/disattivare la funzione di riscaldamento a 8 °C (aseconda dei modelli).
6	TURBO	Per attivare/disattivare la funzione TURBO.
7	FAN	Per selezionare la velocità della ventola di auto/mute/low/low-mid/mid/mid-high/high/turbo.
8	TIMER	Per impostare l'ora per il timer on/off.
9	SLEEP	Per accendere/spegnere la funzione SLEEP.
10	DISPLAY	Per accendere/spegnere il display LED.
11		Per fermare o avviare il movimento orizzontale della griglia o impostare la direzione desiderata del flusso d'aria su/giù.
12		Per fermare o avviare il movimento orizzontale della griglia o impostare la direzione desiderata del flusso d'aria sinistra/destra.
13	I FEEL	Per accendere/spegnere la funzione I FEEL .
14	MUTE	Per accendere/spegnere la funzione MUTA.
		Premere a lungo per attivare/disattivare la funzione GEN (a seconda dei modelli).
15	MODE + TIMER	Per attivare/disattivare la funzione CHILD-LOCK.
16	CLEAN	Per attivare/disattivare la funzione SELF-CLEAN (a seconda dei modelli).
17	FAN + MUTE or GENTLE WIND	Per attivare/disattivare la funzione GENTLE WIND (a seconda dei modelli). (La funzione non è disponibile per questa serie di prodotti)
18	HEALTH	Per attivare/disattivare la funzione HEALTH (a seconda dei modelli)
19	ANTI-MILDEW	Per attivare/disattivare la funzione ANTI-MILDEW

 Il display e alcune funzioni del telecomando possono variare a seconda del modello.

 La forma e la posizione dei pulsanti e degli indicatori possono variare a seconda del modello, ma la loro funzione è la stessa.

 L'unità conferma la corretta ricezione di ogni pulsante con il segnale acustico.

TELECOMANDO

Sostituzione delle batterie

Rimuovete la piastra di copertura delle batterie dalla parte posteriore del telecomando, facendola scorrere nella direzione come la freccia.

Installate le batterie secondo la direzione (+ e -) indicata sul telecomando.

Reinstallate la copertura delle batterie facendola scivolare in posizione.

⚠ Utilizzate 2 batterie LRO3 AAA (1.5V).

Non utilizzate batterie ricaricabili.

Sostituite le vecchie batterie con quelle nuove dello stesso tipo quando il display non è più leggibile.

Non smaltite le batterie come rifiuti urbani disordinati. È necessario raccogliere tali rifiuti separatamente per un trattamento speciale.

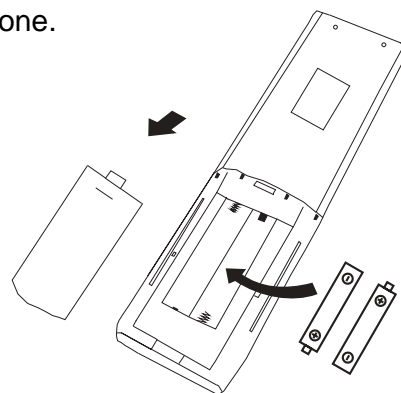

⚠ Per alcuni modelli, ogni volta che si inseriscono le batterie nel telecomando per la prima volta, è possibile impostare Solo raffreddamento o il tipo di controllo della pompa di riscaldamento. Non appena si inseriscono le batterie, spegnere il telecomando e operare come di seguito.

1. Premere a lungo il pulsante **MODE** fino a quando l'icona (❄) lampeggia, per impostare il tipo Solo raffreddamento.
2. Premere a lungo il pulsante **MODE** fino a quando l'icona (🔥) lampeggia, per impostare il tipo del pompa di riscaldamento.

Nota: Se si imposta il telecomando in modalità raffreddamento, non sarà possibile attivare la funzione di riscaldamento nelle unità con una pompa di riscaldamento. Se è necessario resettare, estrarre le batterie e installarle di nuovo.

⚠ Per alcuni modelli del telecomando, è possibile programmare la visualizzazione della temperatura tra °C a °F; .

1. Premete e tenete premuto il pulsante **TURBO** per oltre 5 secondi per entrare nella mod di modifica.
2. Premete e tenete premuto il pulsante **TURBO** o al passaggio da °C a °F; .
3. Quindi rilasciate la pressione e attendete 5 secondi, verrà selezionata la funzione.

Nota:

1. Dirigete il telecomando verso il condizionatore d'aria.
2. Verificate che non ci siano oggetti tra il telecomando e il ricevitore del segnale nell'unità interna.
3. Non lasciate mai il telecomando esposto ai raggi del sole.
4. Tenete il telecomando ad una distanza di almeno 1 m dal televisore o altri apparecchi elettrici.

TELECOMANDO

MODALITÀ DI RAFFREDDAMENTO

COOL ❄️

La funzione Raffreddamento consente al condizionatore d'aria di raffreddare la stanza e ridurre l'umidità dell'aria allo stesso tempo.

Per attivare la funzione Raffreddamento (COOL), premete il pulsante ❄️ finché il simbolo non appare sul display.

Con il pulsante ▼ o ▲ impostate una temperatura inferiore a quella ambientale.

MODALITÀ VENTOLA (non il pulsante FAN)

FAN 🌀

MODALITÀ VENTOLA, solo ventilazione dell'aria.

Per impostare la modalità FAN, premere 🌀 finché non appare sul display.

MODALITÀ DEUMIDIFICAZIONE

DRY 💧

Questa funzione riduce l'umidità dell'aria per rendere la stanza più confortevole.

Per impostare la modalità DRY, premete MODE finché il simbolo 💧 non appare sul display.

MODALITÀ AUTOMATICA

AUTO 🔄

Modalità automatica.

Per impostare la modalità AUTO, premete **MODE** finché 🔄 non appare sul display. In modalità AUTO la modalità di funzionamento sarà impostata automaticamente in base alla temperatura ambiente.

MODALITÀ DI RISCALDAMENTO

HEAT ☀️

La funzione Riscaldamento consente al condizionatore d'aria di riscaldare la stanza.

Per attivare la funzione Riscaldamento (HEAT), premete il pulsante MODE finché il simbolo ☀️ non appare sul Display.

Con il pulsante ▼ o ▲ impostate una temperatura superior a quella ambientale.

⚠️ Nella fase di riscaldamento, l'apparecchio può attivare automaticamente un ciclo di sbrinamento, che è indispensabile per pulire il gelo sul condensatore in modo da recuperare la sua funzione di scambio termico. Questa procedura di solito dura 2-10 minuti.

Durante lo sbrinamento, il funzionamento della ventola dell'unità interna arresta. Dopo lo sbrinamento, riprende automaticamente alla modalità RISCALDAMENTO. Nell'operazione di RISCALDAMENTO, l'apparecchio può attivare automaticamente un ciclo di sbrinamento, che è essenziale pulire il gelo sul condensatore in modo da recuperare la sua funzione di scambio termico.

⚠️ (Per il mercato nordamericano)

Se necessario, potete premere il pulsante ECO 10 volte entro 8 secondi in modalità riscaldamento per avviare lo sbrinamento forzato. Sbrinerà il ghiaccio all'aperto molto più velocemente.

Funzione VELOCITÀ DELLA VENTOLA (pulsante FAN)

FAN 🌀

Cambiare la velocità di funzionamento della ventola.

Premete il pulsante per impostare la velocità della ventola in esecuzione, e può essere impostata sulle velocità AUTO/ MUTE/ LOW/ LOW-MID/ MID/ MID-HIGH/ HIGH/ TURBO circolarmente.

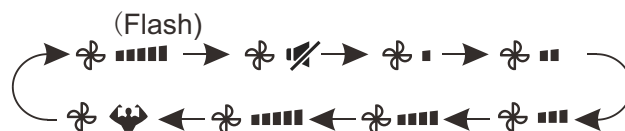

Funzione Child-Lock

1. Premete i pulsanti MODE e TIMER insieme per attivare questa funzione e lo fate di nuovo per disattivare questa funzione.
2. Sotto questa funzione, nessun singolo pulsante sarà attivo.

TELECOMANDO

Funzione TIMER ---- TIMER ACCESO



Per accendere l'apparecchio automaticamente.

Quando l'unità è spenta, è possibile impostare il **TIMER ACCESO**.

Per impostare l'orario di accensione automatica come segue:

1. Premete il pulsante **TIMER** per la prima volta per impostare l'accensione, e appariranno sul display del telecomando e lampeggiano.
2. Premete il pulsante per impostare l'orario d'attivazione desiderato. Ogni volta che si preme il pulsante, il tempo aumenta/diminuisce di mezz'ora tra 0 e 10 ore e di una tra 10 e 24 ore.
3. Premete il pulsante **TIMER** per la seconda volta a confermarla.
4. Dopo l'impostazione del Timer-acceso, impostate la modalità necessaria (Raffreddamento/ Riscaldamento/Auto/Ventola/ Deumidificazione), premendo il pulsante **MODE**. E impostate la velocità necessaria della ventola, premendo il pulsante **FAN**. E premete per impostare la temperatura di funzionamento necessaria.

Funzione TIMER-TIMER SPENTO



Per spegnere l'apparecchio automaticamente.

Quando l'unità è accesa, è possibile impostare il **TIMER SPENTO**.

1. Per impostare l'orario di spegnimento
2. Non posizionate mai i flap manualmente, e il automatico come segue:
Verificate che l'apparecchio sia acceso.
Premete il pulsante **TIMER** per la prima volta per impostare lo spegnimento.
Premete per impostare il timer necessario.
3. Premete il pulsante **TIMER** per la seconda volta per confermarlo.
Lo cancellate premendo il pulsante **TIMER**.

Nota: Tutta la programmazione deve essere attivata entro 5 secondi, altrimenti l'impostazione verrà annullata

Funzione Oscillazione



1. Premete il pulsante **SWING** per attivare la griglia,
 - 1.1 Premete per attivare i flap orizzontali per oscillare dall'alto verso il basso, apparirà.
 - 1.2 Premete per attivare i deflettori verticali per oscillare da sinistra a destra, apparirà sul display del telecomando.
 - 1.3 Lo Fate di nuovo per fermare il movimento di oscillazione all'angolo corrente.
2. Se i deflettori verticali sono posizionati manualmente sotto i flap, permettono di muoversi il flusso d'aria diretto verso destra o sinistra.
3. Premete a lungo o oltre 3 secondi per selezionare più angoli della direzione del flusso d'aria.

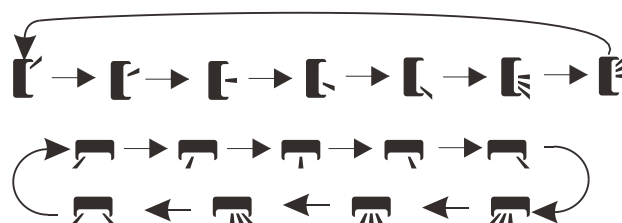

Delicato meccanismo potrebbe essere danneggiati gravemente!

Non inserite mai dita, bastoncini o altri oggetti nell'ingresso o nell'uscita dell'aria. Tale contatto accidentale con parti vive potrebbe causare danni o lesioni imprevisti.

Funzione TURBO



Per attivare la funzione turbo, premere il pulsante **TURBO**, e apparirà sul display .

Premerlo di nuovo per annullare questa funzione .

In modalità **COOL/ HEAT**, quando si seleziona la funzione **TURBO**, l'apparecchio si rivolge a modalità di raffreddamento rapido o riscaldamento rapido, e azionare la massima velocità della ventola da soffiare forte flusso d'aria.

TELECOMANDO

Funzione MUTA



1. Premete il pulsante MUTE per attivare questa funzione e  apparirà sul display del telecomando. Lo fate di nuovo per disattivare questa funzione.
2. Quando la funzione MUTE funziona, il telecomando mostrerà la velocità automatica della ventola e l'unità interna opererà alla velocità più bassa della ventola per essere sensazione silenziosa.
3. Quando si preme il pulsante FAN/ TURBO/ SLEEP, la funzione MUTE verrà annullata. La funzione MUTE non può essere attivata in modalità asiugatura.

Funzione SONNO



Pre-impostazione del programma operativo automatico.

Premete il pulsante SLEEP per attivare la funzione SONNO, e  appare sul display. Premete di nuovo per annullarla.

Dopo il funzionamento per 10 ore nella modalità sonno, il condizionatore d'aria passerà alla modalità di impostazione precedente.

Funzione MI SENTO (Facoltativa)



Premete il pulsante I FEEL per attivare questa funzione, e  apparirà sul display del telecomando. Lo fate di nuovo per disattivarla.

Questa funzione consente al telecomando di misurare la temperatura nella sua posizione attuale e inviare questo segnale al condizionatore d'aria per ottimizzare la temperatura intorno a voi e garantire la comodità.

Funzione ECO



In questa modalità l'apparecchio imposta automaticamente il funzionamento per risparmiare l'energia.

Premete il pulsante ECO,  appare sul display, e l'apparecchio funzionerà in modalità ECO. Premete di nuovo per annullarla.

Nota: La funzione ECO è disponibile in entrambe le modalità RAFFREDDAMENTO e RISCALDAMENTO.

Funzione DISPLAY (display interno)



Per accendere/spegnere il display LED sul pannello.

Premete il pulsante DISPLAY per spegnere il display LED sul pannello. Premete di nuovo per accenderlo.

Funzione GEN (Facoltativa)





1. Accendete l'unità interna all'inizio e premete a lungo il Pulsante "MUTE" 3 secondi per attivarlo e farlo di nuovo per disattivare questa funzione.
2. In questa funzione, premete il pulsante MUTE brevemente e per selezionare il tipo generale L3 - L2 - L1 - OF.
3. Selezionate OF e attendete 2 secondi per uscire.

* Se l'unità interna mostra "0A", si prega di utilizzare il telecomando per sollevare l'ingranaggio di funzionamento della modalità GEN e il compressore riavvierà dopo aver fermato per 3 minuti.

TELECOMANDO

Funzione AUTOPULIZIA (Facoltativa)

Per attivare questa funzione, spegnete l'unità interna all'inizio, quindi premete il pulsante HEALTH, poi si sentirà un segnale acustico, AC apparirà sul LED interno e  apparirà sul display remoto.

1. Questa funzione aiuta a portare via la sporcizia-accumulata, i batteri, ecc. dall'evaporatore interno.
2. Questa funzione funzionerà per circa 30 minuti e tornerà alla modalità di preimpostazione. È possibile premere il pulsante  per annullare questa funzione durante il processo.
3. Si sentiranno 2 bip al termine o alla cancellazione.

 È normale se c'è qualche rumore durante questo processo di funzione, poiché i materiali plastici si espandono con il calore e si contraggono con il freddo.

 Si consiglia di utilizzare questa funzione alle seguenti condizioni ambientali per evitare determinate caratteristiche di protezione di sicurezza.

Unità interna	Temp < 86°F (30°C)
Unità esterna	41°F (5°C) < Temp < 86°F (30°C)

 Si consiglia di utilizzare questa funzione ogni 3 mesi.

Funzione Riscaldamento a 8°C (Facoltativa)

1. Premete il pulsante a lungo per oltre 3 secondi per attivare questa funzione, 8°C (46°F) apparirà sul display remoto.
Lo Fate di nuovo per disattivare questa funzione.
2. Questa funzione avvierà automaticamente la modalità di riscaldamento quando la temperatura ambiente è inferiore a 8°C (46°F), e tornerà in standby se la temperatura raggiunge 9°C (48°F).
3. Se la temperatura ambiente è superiore a 18°C (64°F), l'apparecchio annulla automaticamente questa funzione.

Funzione Vento dolce (opzionale)



1. Accendere l'unità interna e passare alla modalità COOL, quindi premere il pulsante GENTLE WIND o premere a lungo i pulsanti FAN e MUTE insieme 3 secondi per attivare questa funzione,  apparirà sul display.
Farlo di nuovo per disattivarlo.
2. Questa funzione chiuderà automaticamente i lembi verticali e vi darà la sensazione di vento dolce confortevole.

Funzione Salute (Facoltativa)

1. Accendete l'unità interna all'inizio, quindi premete HEALTH per attivare questa funzione,  apparirà sul display.
Lo fate di nuovo per disattivarla.
2. Quando la funzione SALUTE è attivata, le luci UVC (a seconda dei modelli) saranno alimentate e funzionanti.

ANTI-MILDEW function (Optional)

ANTI-MILDEW 

Premere il pulsante  per attivare la funzione ANTI-MILDEW,  apparirà sul display. Fallo di nuovo per disattivare questa funzione. Dopo aver eseguito COOL / DRY per più di 30 minuti, è possibile operare questa funzione, l'unità soffierà flusso d'aria per circa 15 minuti per asciugare parti interne per evitare muffa, quindi spegnere l'unità.

Nota: la funzione ANTI-MILDEW è disponibile solo in modalità DRY/COOLING.

www.rossatogroup.com

 **ROSSATO**[®]

I professionisti dell'energia

www.rossatogroup.com



Rossato S.p.A.

Via del Murillo km 3.500 • 04013 Sermoneta (LT) • 0773.844051

• info@rossato.it • www.rossatogroup.com