



Pompe di calore AIR INVERTER 4



Scheda tecnica

Revisione 13.Novembre 2025

Tutti i diritti sono riservati.

*La riproduzione anche parziale, è possibile solo previa autorizzazione dell'azienda **Rossato S.p.A.***

I prodotti ed i contenuti possono essere cambiati senza preavviso.

*Si declina ogni responsabilità in caso di progettazioni ed installazioni eseguite non conformemente a quanto prescritto dal presente manuale e dalle vigenti norme tecniche. Eventuali assicurazioni che si discostino da quanto contenuto nel presente manuale richiedono preventiva approvazione scritta da parte di **Rossato S.p.A.***

Un sistema unico per il comfort di tutto l'anno

AIR INVERTER 4 è la pompa di calore monoblocco reversibile per riscaldamento, raffrescamento ed acqua calda sanitaria: una soluzione unica per tutto l'anno.



Elevata efficienza energetica

AIR INVERTER 4 è stata progettata per raggiungere elevati valori di efficienza energetica. Classe di efficienza energetica stagionale in riscaldamento (secondo EU 811/2013):

- A++ o A+ (mandata acqua a 55°C)
- A+++ o A++ (mandata acqua a 35°C)

Refrigerante R32

Il refrigerante ecologico R32 offre numerosi vantaggi:

- basso GWP (Global warming potential) e minori emissioni di anidride carbonica
- migliori prestazioni in condizioni gravose
- meno carica refrigerante nel sistema
- alto coefficiente di scambio termico

Caratteristiche circuito frigorifero

Circuito frigorifero

L'unità è dotata di circuito frigorifero a compressione di vapore, che comprende:

- compressore ermetico rotativo inverter DC brushless, con sonde di temperatura gas in aspirazione e mandata e resistenza per il preriscaldamento dell'olio
- scambiatore lato sorgente a pacco alettato con trattamento "Blue fin"
- scambiatore lato utilizzo a piastre con resistenza antigelo
- valvola di espansione elettronica con logica PWM autoregolata
- valvola a 4 vie per l'inversione del ciclo frigorifero
- separatore e ricevitore di liquido in aspirazione
- filtro deidratatore
- pressostati di alta e bassa pressione

Compressore

Compressore di tipo ermetico rotativo "Twin Rotary DC" con avviamento progressivo e comandato con inverter che permette di modulare costantemente la potenza erogata in funzione del reale fabbisogno, assicurando la migliore adattività, bassi consumi e un'elevata efficienza stagionale. È dotato di protezione del motore contro sovratemperature, sovracorrenti e temperature eccessive del gas di mandata ed è già completo di carica d'olio. Un riscaldatore del carter ad inserimento automatico previene la diluizione dell'olio da parte del refrigerante all'arresto del compressore.

E' montato su gommini antivibranti, così da garantire un funzionamento senza vibrazioni in qualsiasi condizione operativa ed è avvolto da una cuna fonoassorbente, che ne minimizza le emissioni sonore.

Refrigerante

Gas refrigerante eco-friendly R-32

Ventilatore

Mono ventilatore o doppio ventilatore assiale con pale profilate a falce in resina ABS, alloggiato in un bocchaglio sagomato aerodinamicamente per aumentare l'efficienza e minimizzare il livello sonoro. E' dotato di controllo di condensazione grazie al motore DC brushless a velocità variabile ad alta efficienza direttamente accoppiato, che ne regola la velocità di rotazione in modo continuo.

Scambiatore lato utilizzo

Scambiatore a piastre saldobrasate in acciaio INOX AISI 316, a basso contenuto di refrigerante ed elevata superficie di scambio, completo di isolamento termico esterno anticondensa di spessore 10 mm in polipropilene espanso sinterizzato.

Per un monitoraggio e una protezione costante, sonde di temperatura dell'acqua sono posizionate all'ingresso e all'uscita dello scambiatore: quando la temperatura esterna e/o la temperatura di mandata acqua vengono rilevate al di sotto di valori limite, viene attivata la funzione antigelo. La funzione antigelo è attiva anche quando l'unità è in stand-by.

Scambiatore lato sorgente

Scambiatore ad espansione diretta a pacco alettato realizzato con alette in alluminio e tubi di rame espansi meccanicamente, per meglio aderire al collare delle alette. La spaziatura tra le alette è accuratamente progettata per massimizzare l'efficienza dello scambio termico e ridurre gli interventi di sbrinamento a tutto vantaggio dell'efficienza stagionale. Le alette sono realizzate in alluminio con trattamento idrofilico "Blue fin" che facilita l'eliminazione della condensa migliorando ulteriormente lo sbrinamento.

Grazie ad uno specifico design costruttivo, quando l'unità è in riscaldamento l'efficace circolazione del fluido refrigerante all'interno dello scambiatore in fase di evaporazione permette di evitare la formazione di ghiaccio nella sua parte più bassa. Inoltre, per il monitoraggio e l'ottimizzazione dello sbrinamento, due sonde rilevano la temperatura dell'aria esterna e la temperatura dello scambiatore.

Caratteristiche tecniche unità standard

Struttura

Struttura progettata per installazione da esterno, basamento e struttura portante in lamiera d'acciaio con trattamento superficiale di zincatura a caldo di spessore 12/10, e isolamento in materiale termoformato. Verniciatura completa con polveri poliesteri di colore RAL 9001 per le parti a vista, che garantisce completa resistenza alla corrosione e agli agenti atmosferici nel tempo.

Pannellatura

Pannellatura progettata per installazione da esterno in lamiera Zinco-Magnesio verniciata con colore RAL 9001, che assicura superiore resistenza alla corrosione ed elimina la necessità di periodiche verniciature. Ogni pannellatura è facilmente rimovibile per permettere la completa accessibilità ai componenti interni per ispezioni e manutenzione.

Circuito idraulico

L'unità è predisposta per il collegamento ad un circuito idraulico ed è dotata di:

- circolatore primario ad alta efficienza
- valvola di sfiato automatica
- valvola di sicurezza a 3 bar
- flussostato per controllo circolazione acqua
- manometro
- vaso di espansione lato impianto da 8 litri (con volume utile da 4,8 litri e pressione di precarica di 1 bar)

Pompa

Circolatore primario modulante dotato di motore brushless in corrente continua, con grado di protezione IP44. La regolazione per le taglie minori è a inverter autoregolante: in base a quanto la temperatura di mandata dell'acqua (T1) segue il set- point richiesto regola la propria velocità.

La regolazione per le taglie superiori, 22-26-30, è a 3 velocità, con selettore di velocità: da impostazioni di fabbrica è settata alla massima velocità, ma può essere regolata in campo a seconda delle necessità.

Quadro elettrico (alimentazione e regolazione)

Quadro elettrico interno all'unità, facilmente accessibile rimuovendo un pannello, dotato di sezione di potenza e sezione di controllo.

La sezione di potenza comprende:

- scheda inverter dedicata alla gestione del compressore
- morsetti di alimentazione principale

La sezione di controllo comprende:

- scheda dedicata alla gestione del circuito frigorifero, collegata a tutti i sensori che rilevano la temperatura dell'aria esterna, dell'evaporazione, della condensazione e del compressore. Algoritmo ottimizzato per una gestione efficiente dello sbrinamento
- scheda dedicata alla gestione idronica dell'impianto, collegata al flussostato per la protezione di mancanza acqua e alle sonde di temperatura dell'acqua di ripresa e di mandata
- scheda inverter dedicata alla gestione del compressore
- morsetti di collegamento per la gestione delle funzioni dell'unità
- morsetti per il collegamento dell'interfaccia utente
- ingressi per il collegamento di 1 o 2 termostati di zona
- ingresso per l'abilitazione da ON/OFF remoto
- ingressi collegamento di sonde opzionali (fonte di calore ausiliaria, accumulo sanitario, circuito secondario)
- uscite per allarme e stato sbrinamento
- uscite per la gestione di eventuali pompe del secondario, del ricircolo acqua calda sanitaria, del solare termico
- uscita per la gestione di una fonte di calore ausiliaria
- uscita per la gestione elettrica della resistenza dell'accumulo acqua calda sanitaria (max 4kW)
- porta di comunicazione RS485 con uscita Modbus (nell'interfaccia utente)

Interfaccia utente

L'interfaccia utente viene utilizzata per controllare i parametri di funzionamento dell'unità e per la gestione di alcuni componenti di impianto. È dotata di sensore di temperatura integrato e può essere utilizzata anche come termostato di zona. Comprende il modulo Wi-Fi, che permette di abilitare la gestione via App.

Le principali funzioni gestibili dall'interfaccia utente sono:

- settaggi base (ON/OFF, cambio modalità di funzionamento, settaggio temperatura ambiente/acqua/ACS)
- programmazione giornaliera e settimanale (settaggio di ON/OFF, set-point e modalità)
- gestione automatica del set-point in funzione della temperatura esterna (in Riscaldamento e in Raesamento)
- gestione di una seconda zona di impianto
- gestione della priorità delle fonti ausiliarie di calore
- gestione e programmazione delle modalità ECO, SILENT, antilegionella
- controllo di tutte le funzioni dell'unità
- visualizzazione allarmi

Accessori a corredo dell'unità

Alcuni accessori sono forniti nel pacchetto dell'unità e richiedono l'installazione in loco:

- interfaccia utente con controllo a microprocessore remotizzabile con funzione di termostato monozona
- sonda di temperatura acqua di lunghezza 10 m, con vari utilizzi: per la regolazione degli accumuli acqua calda sanitaria, di una fonte ausiliaria di calore, di una zona miscelata, del circuito solare o per rilevare la temperatura di un separatore idraulico.
- filtro a Y a maglia di acciaio
- raccordo per lo scarico della condensa

Dati tecnici generali

Prestazioni in riscaldamento

GRANDEZZE		U.M.	05M	07M	09M	12M/T	16M/T	22T	26T	30T
Aria 7°C - Acqua 35°C										
Potenza termica nominale	1	kW	4,20	6,35	8,40	12,1	15,9	22,0	26,0	30,1
Potenza assorbita totale	1	kW	0,82	1,28	1,63	2,44	3,53	5,00	6,37	7,70
COP	1	-	5,10	4,95	5,15	4,95	4,50	4,40	4,08	3,91
Portata acqua	1	l/s	0,20	0,30	0,40	0,58	0,76	1,05	1,25	1,44
Prevalenza utile nominale	1	kPa	85	85	86	88	87	111	111	110
Aria 2°C - Acqua 35°C										
Potenza termica nominale	2	kW	4,40	5,50	7,10	9,20	13,0	22,0	24,0	26,0
Potenza assorbita totale	2	kW	1,10	1,41	1,73	2,36	3,77	7,10	8,33	9,29
COP	2	-	4,00	3,90	4,10	3,90	3,45	3,10	2,88	2,80
Portata acqua	2	l/s	0,21	0,26	0,34	0,44	0,62	1,05	1,15	1,25
Prevalenza utile nominale	2	kPa	85	85	85	88	87	111	111	111
Aria -7°C - Acqua 35°C										
Potenza termica nominale	3	kW	4,70	6,00	7,00	10,0	13,1	21,0	22,0	23,0
Potenza assorbita totale	3	kW	1,52	2,00	2,19	3,33	4,85	8,08	8,80	9,39
COP	3	-	3,10	3,00	3,20	3,00	2,70	2,60	2,50	2,45
Portata acqua	3	l/s	0,23	0,29	0,34	0,48	0,63	1,01	1,05	1,10
Prevalenza utile nominale	3	kPa	85	85	85	88	87	111	111	111
Aria 7°C - Acqua 45°C										
Potenza termica nominale	4	kW	4,30	6,30	8,10	12,3	16,0	22,0	26,0	30,0
Potenza assorbita totale	4	kW	1,13	1,70	2,10	3,32	4,57	6,47	8,39	10,3
COP	4	-	3,80	3,70	3,85	3,70	3,50	3,40	3,10	2,90
Portata acqua	4	l/s	0,21	0,30	0,39	0,59	0,77	1,05	1,25	1,44
Prevalenza utile nominale	4	kPa	85	85	85	88	87	111	111	110
Aria 7°C - Acqua 55°C										
Potenza termica nominale	5	kW	4,40	6,00	7,50	11,9	16,0	22,0	26,0	30,0
Potenza assorbita totale	5	kW	1,49	2,03	2,36	3,90	5,61	8,30	10,6	13,0
COP	5	-	2,95	2,95	3,18	3,05	2,85	2,65	2,45	2,30
Portata acqua	5	l/s	0,21	0,29	0,36	0,57	0,77	1,05	1,25	1,44
Prevalenza utile nominale	5	kPa	85	85	85	88	87	111	111	110

Dati secondo EN 14511:2018.

1. temperatura acqua ingresso/uscita 30/35 °C, temperatura aria esterna 7°C bulbo secco / 6°C bulbo umido
2. temperatura acqua ingresso/uscita 30/35 °C, temperatura aria esterna 2°C bulbo secco / 1°C bulbo umido
3. temperatura acqua ingresso/uscita 30/35 °C, temperatura aria esterna -7°C bulbo secco / -8°C bulbo umido
4. temperatura acqua ingresso/uscita 40/45 °C, temperatura aria esterna 7°C bulbo secco / 6°C bulbo umido
5. temperatura acqua ingresso/uscita 47/55 °C, temperatura aria esterna 7°C bulbo secco / 6°C bulbo umido

Prestazioni in raffrescamento

GRANDEZZE		U.M.	05M	07M	09M	12M/T	16M/T	22T	26T	30T
Aria 35°C - Acqua 18°C										
Potenza frigorifera nominale	6	kW	4,50	6,50	8,30	12,0	14,2	23,0	27,0	31,0
Potenza assorbita totale	6	kW	0,82	1,35	1,64	3,04	3,94	5,00	6,28	7,75
EER	6	-	5,50	4,80	5,05	3,95	3,61	4,60	4,30	4,00
Portata acqua	6	l/s	0,22	0,31	0,40	0,57	0,68	1,10	1,29	1,48
Prevalenza utile nominale	6	kPa	85	85	85	88	87	111	111	111
Aria 35°C - Acqua 7°C										
Potenza frigorifera nominale	7	kW	4,70	7,00	7,45	11,50	14,0	21,0	26,0	29,5
Potenza assorbita totale	7	kW	1,36	2,33	2,22	4,18	5,60	7,12	9,63	11,60
EER	7	-	3,45	3,00	3,35	2,75	2,50	2,95	2,70	2,55
Portata acqua	7	l/s	0,23	0,34	0,36	0,55	0,67	1,01	1,25	1,41
Prevalenza utile nominale	7	kPa	85	85	85	88	87	112	111	111

Dati secondo EN 14511:2018.

6. temperatura acqua ingresso/uscita 23/18 °C, temperatura aria esterna 35°C bulbo secco / 27°C bulbo umido
7. temperatura acqua ingresso/uscita 12/7 °C, temperatura aria esterna 35°C bulbo secco / 27°C bulbo umido

Dati ErP

GRANDEZZE		U.M.	05M	07M	09M	12M	12T	16M	16T	22T	26T	30T
Condizioni climatiche medie - Riscaldamento a media temperatura												
Potenza nominale	7	kW	4,40	5,70	6,60	11,6	12,1	13,0	13,0	22,4	26,2	29,7
SCOP	7	-	3,31	3,52	3,37	3,45	3,45	3,41	3,41	3,23	3,15	3,15
Classe energetica	7	-	A++	A++	A++	A++	A++	A++	A++	A++	A+	A+
η_s	7	%	129	138	131	135	135	133	133	126	123	123
Condizioni climatiche medie - Riscaldamento a bassa temperatura												
Potenza nominale	8	kW	5,50	6,80	8,10	12,0	12,0	15,2	15,2	22,3	25,0	29,2
SCOP	8	-	4,85	4,95	5,22	4,81	4,81	4,62	4,62	4,53	4,50	4,20
Classe energetica	8	-	A+++	A+++	A+++	A+++	A+++	A+++	A+++	A+++	A+++	A++
η_s	8	%	191	195	205	189	189	182	182	179	177	165
Condizioni climatiche medie - Raffrescamento a bassa temperatura (ventilconvettori)												
Potenza nominale	9	kW	4,70	6,40	7,40	11,3	11,3	14,3	14,3	20,6	25,5	29,5
SEER	9	-	4,99	5,34	5,83	4,89	4,86	4,69	4,69	4,69	4,66	4,48
η_s	9	%	197	211	230	192	191	184	184	185	183	176

Il prodotto rispetta la direttiva europea ErP, che comprende il regolamento delegato (UE) n. 811/2018 della commissione ed il regolamento delegato n. 813/2018 della commissione. Dati secondo EN 14825.

7. Clima Medio, Media Temperatura 47/55°C

8. Clima Medio, Bassa temperatura 30/35°C

9. Clima Medio, Bassa temperatura 12/7°C

Caratteristiche tecniche

GRANDEZZE		U.M.	05M	07M	09M	12M/T	16M/T	22T	26T	30T	
Circuito frigorifero											
Compressore tipo	-	-	Twin rotary								
Compressore	-	n°	1,00								
Carica olio	-	ml	460	460	460	1100	1100	1500	1500	1500	
Refrigerante tipo/GWP	1	-	R32/675								
Carica refrigerante	-	Kg	1,40	1,40	1,40	1,75	1,75	5,00	5,00	5,00	
CO ₂ equiv.	-	T _{CO2}	945	945	945	1181	1181	3375	3375	3375	
Ventilatori	-	n°	1						2		
Portata ventilatori	-	m ³ /h	2.770	2.770	4.030	4.060	4.650	10.650	11.200	11.200	
Circuito idraulico											
Minimo contenuto di acqua impianto	-	l	30	30	70	70	70	100	100	100	
Portata d'acqua minima	2	l/s	0,11	0,11	0,11	0,20	0,20	0,50	0,50	0,50	
Portata d'acqua massima	-	l/s	0,25	0,35	0,46	0,69	0,83	1,26	1,49	1,72	
Pressione massima impianto	-	bar	3	3	3	3	3	3	3	3	
Volume vaso di espansione	3	L	4,80	4,80	4,80	4,80	4,80	4,80	4,80	4,80	
Prearica vaso di espansione	-	bar	1	1	1	1	1	1	1	1	
Connessioni idrauliche	-	inch	1" M	1" M	1 1/4" M	1 1/4" M	1 1/4" M	1 1/4" M	1 1/4" M	1 1/4" M	

1. contiene gas fluorurati ad effetto serra

2. considerare il contenuto d'acqua della zona con minor volume

3. volume sufficiente fino ad un massimo di 60 litri di contenuto d'acqua impianto.

4. I livelli di potenza sonora sono determinati mediante il metodo intensimetrico (UNI EN ISO 9614-2). Dati riferiti alle seguenti condizioni a pieno carico.

Riscaldamento: temperatura acqua ingresso/uscita 47/55 °C, temperatura aria esterna 7°C. Raffrescamento: temperatura acqua ingresso/uscita 12/7 °C, temperatura aria esterna 35°C.

Dati elettrici

GRANDEZZE		U.M.	05M	07M	09M	12M	16M	12T	16T	22T	26T	30T
Circuito frigorifero												
Alimentazione	1	V/Hz/p	230/50/1					400/50/3+N				
Unità standard												
F.L.I. (Potenza assorbita alle massime condizioni ammesse)	-	kW	2,3	2,7	3,4	5,5	6,2	5,5	6,2	12,5	13,8	14,5
F.L.A. (Corrente assorbita alle massime condizioni ammesse)	-	A	12,0	14,0	16,0	25,0	27,0	10,0	12,0	24,5	27,0	28,5

Le unità sono conformi a quanto prescritto dalla normativa europea CEI EN 60335.

1. alimentazione ammissibile: 220-240V±10% e 380-415V±6%.

Dati di corrente per funzione di Limitazione dell'alimentazione

La funzione permette di limitare la corrente assorbita dalla macchina secondo dei profili prestabiliti, selezionabili tramite un parametro 0÷8.

Dati di corrente per funzione limitazione dell'alimentazione									
Limitazione di corrente massima (A) in base al profilo selezionato									
GRANDEZZE	1	2	3	4	5	6	7	8	
05M-07M	18	16	15	14	13	12	12	12	
09M	19	18	16	14	12	12	12	12	
12M	30	28	26	24	22	20	18	16	
16M	30	29	27	25	23	21	19	17	
12T-16T	14	13	12	11	10	9	9	9	
22T	21	20	19	18	17	16	15	14	
26T	24	23	22	21	20	19	18	17	
30T	28	27	26	25	24	23	22	21	

Abilitando la funzione, le prestazioni della macchina saranno ridotte rispetto alle nominali

Livelli sonori

GRANDEZZE	Modalità		U.M.	05M	07M	09M	12M	16M	12T	16T	22T	26T	30T
Potenza sonora	standard	-	dB(A)	55	58	59	65	68	65	68	72	74	77
	Silent	1	dB(A)	54	56	56	61	63	61	63	64	71	75
	supersilent	2	dB(A)	53	55	54	59	59	59	59	62	70	73
Pressione sonora a 1m	standard	-	dB(A)	41	44	45	50	53	50	53	56	58	61
	silent	1	dB(A)	40	42	42	46	48	46	48	48	55	59
	supersilent	2	dB(A)	39	41	40	44	44	44	44	46	54	57

GRANDEZZE	Livello di potenza sonora							
	Bande d'ottava (Hz)							
	63	125	250	500	1000	2000	4000	8000
05M	64	58	54	53	51	45	38	34
07M	64	58	54	53	52	45	38	34
09M	68	69	58	56	52	49	48	39
12M	73	66	63	63	60	56	48	42
16M	78	78	64	65	62	59	51	47
12T	70	69	63	62	60	57	54	53
16T	76	73	64	64	62	61	58	53
22T	75	76	71	69	66	64	57	54
26T	76	79	73	71	68	66	59	56
30T	75	81	77	73	71	69	61	57

I livelli sonori si riferiscono ad unità a pieno carico, nelle condizioni nominali di prova.

Condizioni di riferimento: temperatura acqua ingresso/uscita 47/55 °C, temperatura aria esterna 7°C bulbo secco/6 °C bulbo umido

Il livello di potenza sonora è determinato mediante il metodo intensimetrico (UNI EN ISO 9614-2)

Il livello di pressione sonora è riferito ad 1 m di distanza dalla superficie esterna dell'unità funzionante in campo aperto.

1. utilizzare un fattore di correzione pari a 0,8 per calcolare la massima capacità fornibile in modo Silent
2. utilizzare un fattore di correzione pari a 0,6 per calcolare la massima capacità fornibile in modo Super-Silent

Limiti di funzionamento in riscaldamento e ACS

Limiti di funzionamento riscaldamento ACS

AIR INVERTER 4 05M-07M-09M-12M/T-16M/T

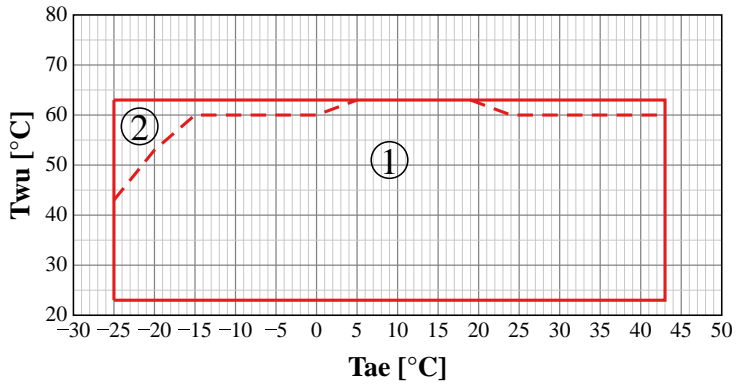

1. Riscaldamento / ACS in sola pompa di calore
2. Back-up / integrazione con resistenza elettrica

T_{wu}: temperatura di mandata dell'acqua
T_{ae}: temperatura dell'aria esterna

AIR INVERTER 4 22T-26T-30T

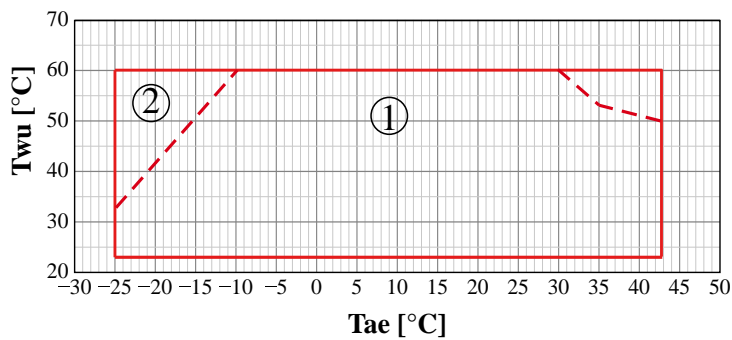

1. Riscaldamento / ACS in sola pompa di calore
2. Back-up / integrazione con resistenza elettrica

T_{wu}: temperatura di mandata dell'acqua
T_{ae}: temperatura dell'aria esterna

Limiti di funzionamento in raffreddamento

AIR INVERTER 4 05M-07M-09M-12M/T-16M/T

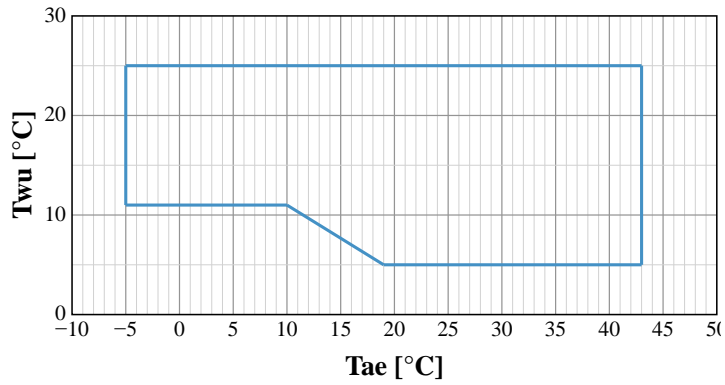

T_{wu}: temperatura di mandata dell'acqua
T_{ae}: temperatura dell'aria esterna

AIR INVERTER 4 22T-26T-30T

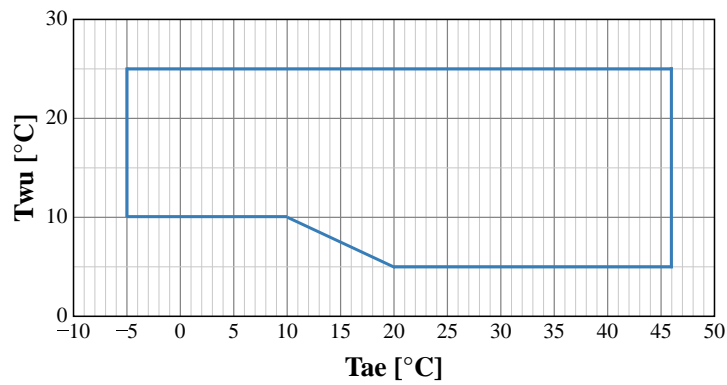

T_{wu}: temperatura di mandata dell'acqua
T_{ae}: temperatura dell'aria esterna

Curve di prevalenza utile - unità standard

AIR INVERTER 4 05M-07M-09M-12M/T-16M/T

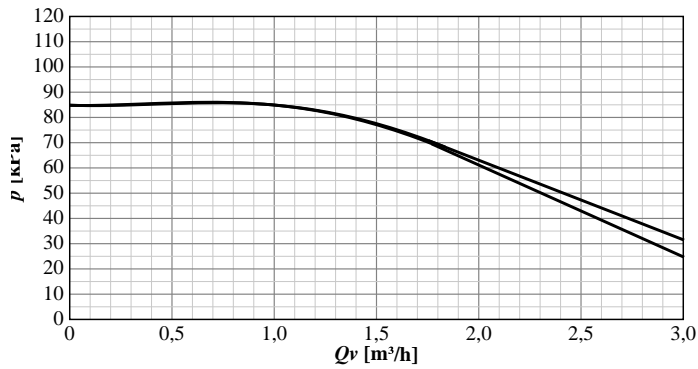

P: prevalenza utile
Qv: portata acqua

AIR INVERTER 4 22T-26T-30T

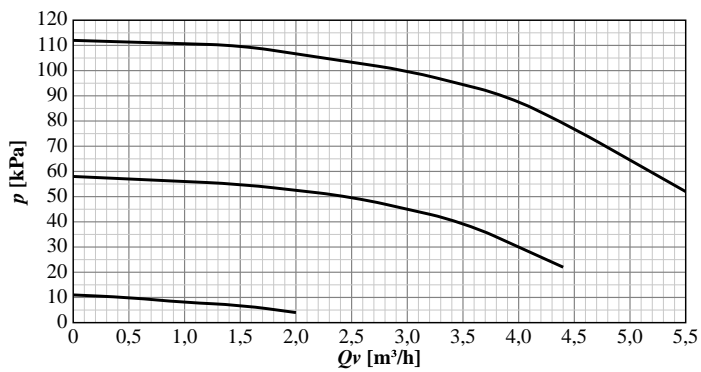

P: prevalenza utile
Qv: portata acqua

Prestazioni in riscaldamento

	T _{ae} (°C) DB/WB	Temperatura di mandata acqua (°C)														
		35			45			55			60			65		
		°C	kWt	kWe	COP	kWt	kWe	COP	kWt	kWe	COP	kWt	kWe	COP	kWt	kWe
05M	-25	1,71	1,32	1,29	1,37	1,25	1,10	-	-	-	-	-	-	-	-	-
	-20/-20,1	2,44	1,70	1,43	1,98	1,75	1,13	1,56	1,59	0,98	-	-	-	-	-	-
	-15/-15,3	3,25	1,36	2,39	2,50	1,60	1,56	1,84	1,56	1,18	1,73	1,68	1,03	-	-	-
	-10/-11	4,34	1,52	2,85	3,59	1,77	2,02	2,63	1,68	1,56	2,81	1,80	1,56	-	-	-
	-7/-8	4,99	1,60	3,11	4,54	1,98	2,29	4,28	2,34	1,83	3,56	1,94	1,84	-	-	-
	-5/-6	5,02	1,53	3,27	4,63	1,89	2,45	4,41	2,26	1,95	3,83	2,00	1,92	-	-	-
	-2/-3	5,07	1,43	3,55	4,88	1,80	2,71	4,84	2,20	2,20	4,17	2,06	2,02	-	-	-
	0/-1	5,10	1,36	3,74	5,04	1,74	2,89	5,13	2,16	2,37	4,40	2,10	2,09	-	-	-
	2/1	5,33	1,34	3,98	5,26	1,73	3,04	5,29	2,12	2,49	4,60	2,10	2,19	-	-	-
	7/6	6,26	1,26	4,96	5,96	1,63	3,67	5,74	1,90	3,03	5,41	2,08	2,61	4,27	2,09	2,04
	15/12	5,75	1,25	4,59	6,20	1,47	4,21	5,63	1,65	3,41	5,04	1,76	2,87	4,87	1,90	2,56
	20/15	5,67	1,11	5,13	6,12	1,31	4,66	5,52	1,50	3,68	4,77	1,56	3,06	-	-	-
35/24	5,97	0,82	7,27	5,99	0,99	6,05	5,61	1,22	4,62	-	-	-	-	-	-	
07M	-25	2,14	1,67	1,28	1,71	1,57	1,09	-	-	-	-	-	-	-	-	-
	-20/-20,1	2,88	2,03	1,42	2,33	2,08	1,12	1,84	1,86	0,99	-	-	-	-	-	-
	-15/-15,3	4,00	1,71	2,34	3,08	2,01	1,53	2,26	1,88	1,20	2,13	2,02	1,05	-	-	-
	-10/-11	5,11	1,99	2,57	4,64	2,24	2,07	3,80	2,24	1,69	3,32	2,30	1,44	-	-	-
	-7/-8	6,21	2,17	2,86	5,57	2,38	2,35	5,22	2,66	1,96	4,57	2,61	1,75	-	-	-
	-5/-6	6,14	1,99	3,09	5,84	2,30	2,54	5,31	2,64	2,01	4,73	2,59	1,83	-	-	-
	-2/-3	6,27	1,80	3,51	6,45	2,27	2,84	5,38	2,61	2,06	4,93	2,56	1,93	-	-	-
	0/-1	6,35	1,68	3,79	6,85	2,25	3,04	5,42	2,59	2,09	5,06	2,54	1,99	-	-	-
	2/1	6,56	1,66	3,97	6,91	2,20	3,14	5,70	2,54	2,25	5,33	2,54	2,10	-	-	-
	7/6	7,41	1,56	4,76	7,13	2,00	3,58	6,90	2,37	2,91	6,42	2,52	2,55	5,25	2,60	2,02
	15/12	7,26	1,38	5,28	7,63	1,83	4,16	6,98	2,12	3,30	6,01	2,23	2,70	6,10	2,39	2,56
	20/15	6,98	1,18	5,91	7,42	1,68	4,42	6,81	1,89	3,60	5,98	1,95	3,06	-	-	-
35/24	6,96	0,85	8,17	6,89	1,27	5,42	6,57	1,48	4,45	-	-	-	-	-	-	
09M	-25	3,59	2,19	1,64	2,81	2,17	1,30	-	-	-	-	-	-	-	-	-
	-20/-20,1	4,74	2,24	2,11	3,70	2,29	1,61	2,62	2,10	1,25	-	-	-	-	-	-
	-15/-15,3	6,11	2,51	2,43	5,29	2,65	2,00	4,94	2,92	1,69	3,99	2,84	1,41	-	-	-
	-10/-11	7,08	2,25	3,15	6,77	2,74	2,47	6,07	3,05	1,99	5,19	2,86	1,81	-	-	-
	-7/-8	7,27	2,26	3,21	6,94	2,76	2,52	6,22	3,07	2,03	5,32	2,88	1,85	-	-	-
	-5/-6	7,69	2,39	3,22	7,44	2,77	2,69	6,45	2,94	2,19	6,04	3,00	2,02	-	-	-
	-2/-3	8,17	2,31	3,55	7,83	2,76	2,84	6,84	2,97	2,30	6,53	3,10	2,11	-	-	-
	0/-1	8,49	2,25	3,77	8,09	2,75	2,94	7,10	2,99	2,38	6,85	3,16	2,17	-	-	-
	2/1	8,71	2,14	4,09	8,33	2,68	3,12	7,28	2,89	2,53	6,95	3,05	2,29	-	-	-
	7/6	9,11	1,80	5,07	8,98	2,35	3,82	7,80	2,50	3,12	7,24	2,66	2,72	4,08	3,00	1,36
	15/12	9,09	1,51	6,04	8,91	2,03	4,38	8,32	2,34	3,55	7,68	2,49	3,09	5,71	2,39	2,39
	20/15	9,33	1,32	7,09	9,08	1,81	5,02	8,43	2,12	3,97	7,86	2,27	3,46	-	-	-
35/24	8,50	1,06	8,05	9,29	1,46	6,34	8,16	1,80	4,72	-	-	-	-	-	-	

kWt: capacità termica erogata [kW]

kWe: potenza elettrica assorbita [kW]

T_{ae}: temperatura dell'aria esterna [°C]

Prestazioni in funzione del salto termico acqua ingresso/uscita = 5°C

Nota: i dati sono al funzionamento massimo secondo EN 14511:2018

I valori indicano la capacità termica integrata: la capacità termica effettiva considerando gli eventuali cicli di sbrinamento

	Tae (°C) DB/WB	Temperatura di mandata acqua (°C)															
		35			45			55			60			65			
		°C	kWt	kWe	COP	kWt	kWe	COP	kWt	kWe	COP	kWt	kWe	COP	kWt	kWe	COP
12M	-25	5,03	2,96	1,70	4,23	3,29	1,28	-	-	-	-	-	-	-	-	-	-
	-20/-20,1	7,21	3,34	2,16	6,05	3,52	1,72	5,08	3,63	1,40	-	-	-	-	-	-	-
	-15/-15,3	8,86	3,62	2,45	7,39	3,95	1,87	6,33	4,31	1,47	5,87	4,69	1,25	-	-	-	-
	-10/-11	10,00	3,95	2,54	9,32	4,54	2,05	8,60	4,79	1,79	6,70	5,13	1,30	-	-	-	-
	-7/-8	11,00	3,89	2,83	10,40	4,50	2,31	10,60	5,25	2,02	8,05	5,06	1,59	-	-	-	-
	-5/-6	11,30	3,87	2,92	10,90	4,61	2,37	10,60	5,14	2,05	8,21	5,14	1,60	-	-	-	-
	-2/-3	11,72	3,61	3,26	11,74	4,47	2,63	10,72	4,90	2,18	8,40	5,07	1,65	-	-	-	-
	0/-1	12,00	3,44	3,48	12,30	4,37	2,81	10,80	4,74	2,27	8,52	5,03	1,69	-	-	-	-
	2/1	12,64	3,38	3,75	12,82	4,29	2,99	11,60	4,72	2,45	9,75	5,04	1,93	-	-	-	-
	7/6	14,60	3,11	4,69	14,50	4,00	3,63	13,90	4,66	2,97	13,00	5,07	2,56	11,50	5,17	2,23	-
15/12	14,40	2,65	5,43	14,60	3,53	4,14	12,10	3,97	3,03	12,30	4,32	2,85	11,70	4,42	2,65	-	
20/15	14,20	2,20	6,47	14,80	3,15	4,69	12,00	3,55	3,39	10,80	3,71	2,90	-	-	-	-	
35/24	14,70	1,80	8,16	14,60	2,50	5,83	12,90	2,79	4,62	-	-	-	-	-	-	-	
16M	-25	6,61	4,01	1,65	4,96	4,21	1,18	-	-	-	-	-	-	-	-	-	-
	-20/-20,1	8,16	4,77	1,71	6,55	4,85	1,35	5,37	4,75	1,13	-	-	-	-	-	-	-
	-15/-15,3	10,70	4,93	2,17	9,03	5,38	1,68	6,82	5,29	1,29	6,42	5,59	1,15	-	-	-	-
	-10/-11	12,70	5,09	2,49	11,10	5,61	1,96	8,92	5,88	1,51	7,04	5,59	1,26	-	-	-	-
	-7/-8	13,90	5,19	2,67	13,10	6,02	2,18	12,60	6,29	2,00	8,25	6,18	1,33	-	-	-	-
	-5/-6	14,00	4,93	2,86	13,40	5,88	2,28	12,60	5,92	2,13	8,62	5,97	1,45	-	-	-	-
	-2/-3	14,18	4,53	3,15	13,82	5,55	2,50	12,72	5,62	2,27	9,18	5,71	1,61	-	-	-	-
	0/-1	14,30	4,27	3,34	14,10	5,33	2,64	12,80	5,42	2,37	9,56	5,54	1,72	-	-	-	-
	2/1	15,02	4,16	3,62	14,82	5,18	2,86	13,48	5,34	2,53	10,82	5,47	1,98	-	-	-	-
	7/6	16,80	3,79	4,43	16,60	4,71	3,53	16,20	5,53	2,89	14,10	5,34	2,63	11,30	5,13	2,20	-
15/12	18,90	3,48	5,43	18,50	4,53	4,09	17,50	5,11	3,42	14,70	4,83	3,06	12,50	4,80	2,60	-	
20/15	16,70	2,69	6,21	16,10	3,77	4,28	15,00	4,32	3,46	13,10	4,39	3,00	-	-	-	-	
35/24	16,30	1,94	8,42	15,90	2,79	5,68	13,40	3,07	4,35	-	-	-	-	-	-	-	
12T	-25	5,03	2,96	1,70	4,23	3,29	1,28	-	-	-	-	-	-	-	-	-	-
	-20/-20,1	7,21	3,34	2,16	6,05	3,52	1,72	5,08	3,63	1,40	-	-	-	-	-	-	-
	-15/-15,3	8,86	3,62	2,45	7,39	3,95	1,87	6,33	4,31	1,47	5,87	4,69	1,25	-	-	-	-
	-10/-11	10,00	3,95	2,54	9,32	4,54	2,05	8,60	4,79	1,79	6,70	5,13	1,30	-	-	-	-
	-7/-8	11,00	3,89	2,83	10,40	4,50	2,31	10,60	5,25	2,02	8,05	5,06	1,59	-	-	-	-
	-5/-6	11,30	3,87	2,92	10,90	4,61	2,37	10,60	5,14	2,05	8,21	5,14	1,60	-	-	-	-
	-2/-3	11,72	3,61	3,26	11,74	4,47	2,63	10,72	4,90	2,18	8,40	5,07	1,65	-	-	-	-
	0/-1	12,00	3,44	3,48	12,30	4,37	2,81	10,80	4,74	2,27	8,52	5,03	1,69	-	-	-	-
	2/1	12,64	3,38	3,75	12,82	4,29	2,99	11,60	4,72	2,45	9,75	5,04	1,93	-	-	-	-
	7/6	14,60	3,11	4,69	14,50	4,00	3,63	13,90	4,66	2,97	13,00	5,07	2,56	11,50	5,17	2,23	-
15/12	14,40	2,65	5,43	14,60	3,53	4,14	12,10	3,97	3,03	12,30	4,32	2,85	11,70	4,42	2,65	-	
20/15	14,20	2,20	6,47	14,80	3,15	4,69	12,00	3,55	3,39	10,80	3,71	2,90	-	-	-	-	
35/24	14,70	1,80	8,16	14,60	2,50	5,83	12,90	2,79	4,62	-	-	-	-	-	-	-	
16T	-25	6,61	4,01	1,65	4,96	4,21	1,18	-	-	-	-	-	-	-	-	-	-
	-20/-20,1	8,16	4,77	1,71	6,55	4,85	1,35	5,37	4,75	1,13	-	-	-	-	-	-	-
	-15/-15,3	10,70	4,93	2,17	9,03	5,38	1,68	6,82	5,29	1,29	6,42	5,59	1,15	-	-	-	-
	-10/-11	12,70	5,09	2,49	11,10	5,61	1,96	8,92	5,88	1,51	7,04	5,59	1,26	-	-	-	-
	-7/-8	13,90	5,19	2,67	13,10	6,02	2,18	12,60	6,29	2,00	8,25	6,18	1,33	-	-	-	-
	-5/-6	14,00	4,93	2,86	13,40	5,88	2,28	12,60	5,92	2,13	8,62	5,97	1,45	-	-	-	-
	-2/-3	14,18	4,53	3,15	13,82	5,55	2,50	12,72	5,62	2,27	9,18	5,71	1,61	-	-	-	-
	0/-1	14,30	4,27	3,34	14,10	5,33	2,64	12,80	5,42	2,37	9,56	5,54	1,72	-	-	-	-
	2/1	15,02	4,16	3,62	14,82	5,18	2,86	13,48	5,34	2,53	10,82	5,47	1,98	-	-	-	-
	7/6	16,80	3,79	4,43	16,60	4,71	3,53	16,20	5,53	2,89	14,10	5,34	2,63	11,30	5,13	2,20	-
15/12	18,90	3,48	5,43	18,50	4,53	4,09	17,50	5,11	3,42	14,70	4,83	3,06	12,50	4,80	2,60	-	
20/15	16,70	2,69	6,21	16,10	3,77	4,28	15,00	4,32	3,46	13,10	4,39	3,00	-	-	-	-	
35/24	15,40	2,00	7,68	15,30	2,81	5,46	13,20	3,15	4,18	12,70	4,11	3,10	-	-	-	-	

kWt: capacità termica erogata [kW]

kWe: potenza elettrica assorbita [kW]

Tae: temperatura dell'aria esterna [°C]

Prestazioni in funzione del salto termico acqua ingresso/uscita = 5°C

Nota: i dati sono al funzionamento massimo secondo EN 14511:2018

I valori indicano la capacità termica integrata: la capacità termica effettiva considerando gli eventuali cicli di sbrinamento

	Tae (°C) DB/WB	Temperatura di mandata acqua (°C)														
		35			45			55			60			65		
	°C	kWt	kWe	COP	kWt	kWe	COP	kWt	kWe	COP	kWt	kWe	COP	kWt	kWe	COP
22T	-25	8,06	6,89	1,17	-	-	-	-	-	-	-	-	-	-	-	-
	-20/-20,1	10,22	6,19	1,65	-	-	-	-	-	-	-	-	-	-	-	-
	-15/-15,3	15,91	7,35	2,17	13,76	10,91	1,26	-	-	-	-	-	-	-	-	-
	-10/-11	19,27	8,20	2,35	17,55	10,19	1,72	10,65	10,01	1,06	7,44	7,23	1,03	-	-	-
	-7/-8	21,28	8,70	2,44	19,82	9,75	2,03	12,55	10,03	1,25	9,20	7,90	1,16	-	-	-
	-5/-6	22,11	8,61	2,57	20,87	9,85	2,12	13,81	10,05	1,37	10,73	8,99	1,19	-	-	-
	-2/-3	23,36	8,47	2,76	22,44	9,99	2,25	15,71	10,07	1,56	13,39	10,07	1,33	-	-	-
	0/-1	22,47	7,78	2,89	21,57	9,06	2,38	18,38	10,00	1,84	16,51	10,15	1,63	-	-	-
	2/1	23,24	7,69	3,02	23,02	9,16	2,51	21,04	9,93	2,12	19,63	10,01	1,96	-	-	-
	7/6	24,93	6,47	3,85	22,66	7,51	3,02	22,78	9,09	2,51	22,44	10,55	2,13	-	-	-
	15/12	28,05	6,79	4,13	26,31	7,40	3,56	24,59	7,91	3,11	23,73	8,17	2,90	-	-	-
20/15	27,75	6,41	4,33	25,97	6,88	3,77	23,95	7,25	3,30	22,94	7,43	3,09	-	-	-	
35/24	12,46	1,92	6,48	11,88	2,30	5,17	11,20	2,94	3,81	-	-	-	-	-	-	
26T	-25	8,29	7,27	1,14	-	-	-	-	-	-	-	-	-	-	-	-
	-20/-20,1	10,49	6,25	1,68	-	-	-	-	-	-	-	-	-	-	-	-
	-15/-15,3	17,13	7,72	2,22	13,91	12,25	1,14	-	-	-	-	-	-	-	-	-
	-10/-11	20,58	8,52	2,42	18,62	11,04	1,69	13,20	12,02	1,10	10,31	9,73	1,06	-	-	-
	-7/-8	23,46	9,32	2,52	21,45	10,31	2,08	15,28	11,63	1,31	11,52	9,70	1,19	-	-	-
	-5/-6	23,27	8,95	2,60	22,50	10,44	2,16	16,35	11,16	1,47	12,39	9,99	1,24	-	-	-
	-2/-3	24,20	8,88	2,73	24,07	10,63	2,26	18,39	10,78	1,71	15,97	10,99	1,45	-	-	-
	0/-1	24,82	8,83	2,81	25,12	10,77	2,33	20,97	11,02	1,90	19,22	11,18	1,72	-	-	-
	2/1	25,44	8,78	2,90	26,17	10,90	2,40	23,10	11,05	2,09	21,59	11,02	1,96	-	-	-
	7/6	29,08	8,07	3,60	27,40	9,31	2,94	26,84	11,46	2,34	24,31	11,47	2,12	-	-	-
	15/12	30,79	7,79	3,95	30,62	9,28	3,30	26,56	8,85	3,00	24,91	8,75	2,85	-	-	-
20/15	32,48	7,72	4,21	30,13	8,54	3,53	26,78	8,43	3,18	25,11	8,38	3,00	-	-	-	
35/24	12,43	1,95	6,38	11,85	2,32	5,10	11,26	2,96	3,81	-	-	-	-	-	-	
30T	-25	8,68	8,02	1,08	-	-	-	-	-	-	-	-	-	-	-	-
	-20/-20,1	10,77	6,90	1,56	-	-	-	-	-	-	-	-	-	-	-	-
	-15/-15,3	17,60	8,52	2,06	14,69	13,74	1,07	-	-	-	-	-	-	-	-	-
	-10/-11	21,14	9,40	2,25	19,67	12,38	1,59	14,29	13,64	1,05	10,38	10,22	1,02	-	-	-
	-7/-8	23,26	9,93	2,34	22,66	11,56	1,96	16,54	13,79	1,20	12,23	11,04	1,11	-	-	-
	-5/-6	23,90	9,87	2,42	23,77	11,71	2,03	18,04	13,48	1,34	13,93	11,35	1,23	-	-	-
	-2/-3	24,85	9,80	2,54	25,43	11,93	2,13	19,93	12,79	1,56	17,95	12,82	1,40	-	-	-
	0/-1	25,49	9,74	2,62	26,53	12,08	2,20	22,72	13,08	1,74	21,61	13,04	1,66	-	-	-
	2/1	26,02	9,09	2,86	28,19	12,32	2,29	24,65	12,49	1,97	23,09	11,82	1,95	-	-	-
	7/6	31,75	9,51	3,34	30,99	11,27	2,75	30,56	13,82	2,21	27,33	12,94	2,11	-	-	-
	15/12	32,70	8,64	3,79	36,01	11,64	3,09	32,59	11,24	2,90	27,20	9,76	2,79	-	-	-
20/15	32,98	8,08	4,08	35,34	10,62	3,33	32,48	10,62	3,06	27,14	9,33	2,91	-	-	-	
35/24	12,41	1,97	6,29	11,82	2,35	5,03	11,33	2,98	3,80	-	-	-	-	-	-	

kWt: capacità termica erogata [kW]

kWe: potenza elettrica assorbita [kW]

Tae: temperatura dell'aria esterna [°C]

Prestazioni in funzione del salto termico acqua ingresso/uscita = 5°C

Nota: i dati sono al funzionamento massimo secondo EN 14511:2018

I valori indicano la capacità termica integrata: la capacità termica effettiva considerando gli eventuali cicli di sbrinamento

Prestazioni in raffrescamento

	T _{ae} (°C)	Temperatura di mandata acqua (°C)																	
		5			7			10			12			15			18		
		°C	kWf	kWe	EER	kWf	kWe	EER	kWf	kWe	EER	kWf	kWe	EER	kWf	kWe	EER	kWf	kWe
05M	20	4,72	1,04	4,53	5,24	1,16	4,51	6,01	1,35	4,47	7,80	1,61	4,49	8,16	1,49	5,47	8,26	1,38	6,04
	25	5,87	1,30	4,51	6,31	1,52	4,23	6,97	1,84	3,80	7,89	1,64	4,53	8,23	1,53	5,39	8,40	1,41	6,00
	30	5,84	1,55	3,78	6,22	1,67	3,74	6,80	1,85	3,67	7,43	1,75	4,06	7,77	1,65	4,72	8,02	1,54	5,27
	35	5,80	1,79	3,24	6,14	1,82	3,36	6,64	1,87	3,55	6,97	1,85	3,64	7,31	1,76	4,15	7,65	1,65	4,65
	40	3,80	1,51	2,52	4,31	1,63	2,64	5,08	1,81	2,81	5,20	1,75	2,92	5,91	1,73	3,41	6,34	1,70	3,73
	43	2,58	1,15	2,24	3,07	1,30	2,35	3,80	1,52	2,51	4,14	1,55	2,70	5,08	1,56	3,26	5,56	1,57	3,55
07M	20	5,41	1,38	3,93	6,10	1,42	4,27	6,63	1,43	4,62	7,80	1,61	4,49	8,16	1,49	5,47	8,26	1,38	6,04
	25	7,16	1,80	3,98	7,27	1,79	4,07	7,37	1,77	4,17	7,89	1,64	4,53	8,23	1,53	5,39	8,40	1,41	6,00
	30	6,50	1,85	3,51	7,15	1,95	3,67	7,29	1,90	3,84	7,43	1,75	4,06	7,77	1,65	4,72	8,02	1,54	5,27
	35	6,04	2,04	2,96	7,11	2,39	2,97	7,22	2,03	3,55	6,97	1,85	3,64	7,31	1,76	4,15	7,65	1,65	4,65
	40	3,80	1,51	2,52	4,51	1,69	2,66	5,08	1,81	2,81	5,20	1,75	2,92	5,91	1,73	3,41	6,34	1,70	3,73
	43	2,58	1,15	2,24	3,24	1,37	2,37	3,80	1,52	2,51	4,14	1,55	2,70	5,08	1,56	3,26	5,56	1,57	3,55
09M	20	5,68	1,15	4,96	6,23	1,21	5,16	7,06	1,29	5,46	7,80	1,31	6,00	8,38	1,35	6,22	9,54	1,50	6,35
	25	6,47	1,48	4,36	7,01	1,54	4,54	7,82	1,63	4,81	8,32	1,60	5,27	9,26	1,68	5,52	10,45	1,81	5,76
	30	7,27	1,89	3,85	7,79	1,94	4,01	8,57	2,01	4,25	8,86	1,94	4,64	10,15	2,06	4,93	11,38	2,14	5,30
	35	7,39	2,25	3,28	7,94	2,27	3,49	8,77	2,31	3,80	9,12	2,25	4,12	10,21	2,31	4,43	11,13	2,36	4,71
	40	6,61	2,52	2,62	6,93	2,46	2,83	7,42	2,37	3,14	7,71	2,36	3,33	8,88	2,53	3,51	9,69	2,52	3,85
	43	5,09	2,28	2,23	5,31	2,24	2,37	5,64	2,19	2,58	5,63	1,96	2,97	6,73	2,13	3,16	7,58	2,15	3,51

	T _{ae} (°C)	Temperatura di mandata acqua (°C)																	
		5			7			10			12			15			18		
		°C	kWf	kWe	EER	kWf	kWe	EER	kWf	kWe	EER	kWf	kWe	EER	kWf	kWe	EER	kWf	kWe
12M	20	7,78	2,03	3,83	9,53	2,40	3,94	12,15	2,96	4,10	13,72	3,28	4,11	14,16	3,12	4,54	15,22	3,13	4,86
	25	10,10	3,00	3,37	11,58	3,24	3,55	13,80	3,61	3,82	15,70	4,20	3,65	15,82	3,91	4,04	16,53	3,97	4,16
	30	9,99	3,58	2,79	11,37	3,80	2,97	13,43	4,13	3,25	15,14	4,39	3,40	15,18	4,17	3,64	15,77	4,16	3,80
	35	9,89	4,52	2,19	11,16	4,67	2,38	13,07	4,90	2,67	14,51	4,77	3,01	14,53	4,56	3,19	15,02	4,45	3,38
	40	8,11	4,53	1,79	8,81	4,45	1,99	9,87	4,33	2,28	10,01	4,06	2,44	10,67	3,92	2,72	11,58	4,00	2,89
	43	5,20	3,72	1,40	5,56	3,54	1,59	6,11	3,26	1,87	6,11	2,97	2,10	7,33	3,02	2,43	8,05	3,12	2,57
16M	20	8,99	2,43	3,70	10,99	2,88	3,80	14,00	3,55	3,96	15,40	3,74	3,99	15,80	3,56	4,42	16,46	3,44	4,79
	25	11,70	3,59	3,25	13,38	3,88	3,43	15,90	4,32	3,69	17,36	4,80	3,51	17,40	4,47	3,90	17,70	4,37	4,04
	30	11,50	4,46	2,59	13,10	4,72	2,77	15,50	5,11	3,04	17,31	5,42	3,11	17,20	5,05	3,41	17,14	4,82	3,57
	35	11,40	5,42	2,11	12,88	5,65	2,27	15,10	6,00	2,52	16,57	5,90	2,73	16,50	5,60	2,94	16,38	5,22	3,14
	40	8,92	5,11	1,75	9,71	5,02	1,94	10,90	4,89	2,22	10,94	4,57	2,38	11,70	4,42	2,65	12,72	4,58	2,78
	43	5,98	4,50	1,33	6,52	4,35	1,51	7,33	4,12	1,78	8,11	4,04	1,99	9,01	3,91	2,31	9,90	4,04	2,45
12T	20	7,78	2,03	3,83	9,53	2,40	3,94	12,15	2,96	4,10	13,72	3,28	4,11	14,16	3,12	4,54	15,22	3,13	4,86
	25	10,10	3,00	3,37	11,58	3,24	3,55	13,80	3,61	3,82	15,70	4,20	3,65	15,82	3,91	4,04	16,53	3,97	4,16
	30	9,99	3,58	2,79	11,37	3,80	2,97	13,43	4,13	3,25	15,14	4,39	3,40	15,18	4,17	3,64	15,77	4,16	3,80
	35	9,89	4,52	2,19	11,16	4,67	2,38	13,07	4,90	2,67	14,51	4,77	3,01	14,53	4,56	3,19	15,02	4,45	3,38
	40	8,11	4,53	1,79	8,81	4,45	1,99	9,87	4,33	2,28	10,01	4,06	2,44	10,67	3,92	2,72	11,58	4,00	2,89
	43	5,20	3,72	1,40	5,56	3,54	1,59	6,11	3,26	1,87	6,11	2,97	2,10	7,33	3,02	2,43	8,05	3,12	2,57
16T	20	8,99	2,43	3,70	10,99	2,88	3,80	14,00	3,55	3,96	15,40	3,74	3,99	15,80	3,56	4,42	16,46	3,44	4,79
	25	11,70	3,59	3,25	13,38	3,88	3,43	15,90	4,32	3,69	17,36	4,80	3,51	17,40	4,47	3,90	17,70	4,37	4,04
	30	11,50	4,46	2,59	13,10	4,72	2,77	15,50	5,11	3,04	17,31	5,42	3,11	17,20	5,05	3,41	17,14	4,82	3,57
	35	11,40	5,42	2,11	12,88	5,65	2,27	15,10	6,00	2,52	16,57	5,90	2,73	16,50	5,60	2,94	16,38	5,22	3,14
	40	8,92	5,11	1,75	9,71	5,02	1,94	10,90	4,89	2,22	10,94	4,57	2,38	11,70	4,42	2,65	12,72	4,58	2,78
	43	5,98	4,50	1,33	6,52	4,35	1,51	7,33	4,12	1,78	8,11	4,04	1,99	9,01	3,91	2,31	9,90	4,04	2,45

kWf: capacità frigorifera erogata [kW]

kWe: potenza elettrica assorbita [kW]

T_{ae}: temperatura dell'aria esterna [°C]

Prestazioni in funzione del salto termico acqua ingresso/uscita = 5°C

Nota: i dati sono al funzionamento massimo secondo EN 14511:2018

	T _{ae} (°C)	Temperatura di mandata acqua (°C)																	
		5			7			10			12			15			18		
		kWf	kWe	EER	kWf	kWe	EER	kWf	kWe	EER	kWf	kWe	EER	kWf	kWe	EER	kWf	kWe	EER
22T	20	17,27	4,48	3,85	18,77	4,43	4,24	21,03	4,35	4,83	21,53	4,12	5,24	21,58	3,68	5,87	23,54	3,61	6,52
	25	19,18	5,18	3,71	20,72	5,18	4,00	23,03	5,18	4,44	23,57	4,98	4,73	24,71	4,63	5,34	24,49	4,03	6,07
	30	20,01	6,45	3,10	21,93	6,60	3,32	24,80	6,82	3,64	25,77	6,72	3,83	26,49	6,12	4,33	27,33	5,49	4,98
	35	18,94	6,61	2,87	20,87	7,12	2,93	23,78	7,89	3,01	24,99	7,90	3,16	25,80	7,21	3,58	26,57	6,41	4,14
	40	16,24	7,48	2,17	18,18	7,72	2,35	21,09	8,08	2,61	22,22	8,04	2,76	23,28	7,43	3,13	20,79	5,78	3,60
	45	14,00	7,81	1,79	15,76	8,00	1,97	18,39	8,28	2,22	19,45	8,18	2,38	20,75	7,64	2,72	18,92	6,08	3,11
26T	20	20,56	5,69	3,62	22,43	5,66	3,96	25,22	5,62	4,49	26,07	5,39	4,84	26,65	4,95	5,38	27,37	4,61	5,93
	25	25,08	7,24	3,47	27,06	7,29	3,71	30,02	7,36	4,08	31,00	7,18	4,32	32,18	6,65	4,84	33,70	6,18	5,46
	30	25,19	8,43	2,99	27,42	8,68	3,16	30,76	9,07	3,39	32,03	9,06	3,54	33,50	8,41	3,98	33,52	7,30	4,59
	35	23,50	9,14	2,57	25,84	9,62	2,69	29,36	10,33	2,84	30,81	10,50	2,93	32,32	9,72	3,32	29,20	7,49	3,90
	40	19,54	9,11	2,14	21,50	9,37	2,29	24,43	9,76	2,50	25,20	9,58	2,63	27,75	9,23	3,01	20,90	5,96	3,51
	45	14,43	8,18	1,76	15,88	8,24	1,93	18,07	8,34	2,17	18,48	7,97	2,32	20,60	7,67	2,68	18,91	6,05	3,12
30T	20	21,92	6,52	3,36	25,48	6,85	3,72	30,83	7,35	4,19	30,63	6,81	4,51	30,99	6,22	4,98	32,18	5,90	5,45
	25	28,23	8,66	3,26	30,41	8,76	3,47	33,69	8,91	3,78	34,86	8,77	3,98	36,54	8,25	4,43	35,95	7,24	4,96
	30	29,51	10,21	2,89	31,91	10,59	3,01	35,51	11,17	3,18	35,54	10,84	3,28	38,29	10,38	3,69	33,92	7,95	4,27
	35	29,43	13,70	2,15	29,74	12,71	2,34	30,19	11,21	2,69	32,33	11,81	2,74	35,98	11,59	3,10	31,88	8,65	3,68
	40	20,40	9,63	2,12	22,09	9,87	2,24	24,62	10,23	2,41	25,13	10,01	2,51	27,69	9,59	2,89	21,00	6,15	3,42
	45	15,21	8,74	1,74	16,40	8,68	1,89	18,20	8,60	2,12	18,37	8,10	2,27	20,45	7,71	2,65	18,89	6,02	3,14

kWf: capacità frigorifera erogata [kW]

kWe: potenza elettrica assorbita [kW]

T_{ae}: temperatura dell'aria esterna [°C]

Prestazioni in funzione del salto termico acqua ingresso/uscita = 5°C

Nota: i dati sono al funzionamento massimo secondo EN 14511:2018

Dati per il calcolo UNI/TS 11300-4

Dati per la Certificazione energetica

Dati da utilizzare ai fini del calcolo della prestazione energetica dell'edificio, riferiti al rendimento energetico di generazione delle pompe di calore.

I dati forniti possono essere utilizzati per il calcolo secondo la norma UNI/TS 11300 - parte 4 e sono riferiti alle condizioni definite nella norma UNI EN 14825.

I dati possono essere aggiornati dal costruttore in caso di aggiornamenti di gamma senza obbligo di preavviso.

Prestazioni a pieno carico in Riscaldamento e ACS

Potenza termica e COP a pieno carico, alle condizioni definite nella norma UNI EN 14825.

Grandezze		Riscaldamento						ACS		
		Temperatura acqua di mandata						Temperatura acqua di mandata		
		35°C		45°C		55°C		55°C		
TAE	Potenza termica $\Phi_{H,HP}$ out[kW]	COP	Potenza termica $\Phi_{H,HP}$ out[kW]	COP	Potenza termica $\Phi_{H,HP}$ out[kW]	COP	TAE	Potenza termica $\Phi_{H,HP}$ out[kW]	COP	
05M	-7°C	4,99	3,11	4,54	2,29	4,28	1,83	7°C	5,74	3,03
	2°C	5,33	3,98	5,26	3,04	5,29	2,49	15°C	5,63	3,41
	7°C	6,26	4,96	5,96	3,67	5,74	3,03	20°C	5,52	3,68
	12°C	5,75	4,59	6,20	4,21	5,63	3,41	35°C	5,61	4,62
07M	-7°C	6,21	2,86	5,57	2,35	5,22	1,96	7°C	6,90	2,91
	2°C	6,67	4,07	6,93	3,19	5,83	2,32	15°C	6,98	3,30
	7°C	7,41	4,76	7,13	3,58	6,90	2,91	20°C	6,81	3,60
	12°C	7,30	5,18	7,51	4,01	6,96	3,20	35°C	6,57	4,45
09M	-7°C	7,27	3,21	6,94	2,52	6,22	2,03	7°C	7,80	3,12
	2°C	8,71	4,09	8,33	3,12	7,28	2,53	15°C	8,32	3,55
	7°C	9,11	5,07	8,98	3,82	7,80	3,12	20°C	8,43	3,97
	12°C	9,03	5,79	8,84	4,19	8,27	3,45	35°C	8,16	4,72
12M	-7°C	11,00	2,83	10,40	2,31	10,60	2,02	7°C	13,90	2,97
	2°C	12,64	3,75	12,82	2,99	11,60	2,45	15°C	12,10	3,03
	7°C	14,60	4,69	14,50	3,63	13,90	2,97	20°C	12,00	3,39
	12°C	14,36	5,28	14,48	3,96	12,50	3,01	35°C	12,90	4,62
16M	-7°C	13,90	2,67	13,10	2,18	12,60	2,00	7°C	16,20	2,89
	2°C	15,02	3,62	14,82	2,86	13,48	2,53	15°C	17,50	3,42

		Riscaldamento						ACS		
		Temperatura acqua di mandata						Temperatura acqua di mandata		
Grandezze	TAE	35°C		45°C		55°C		55°C		
		Potenza termica $\Phi_{H,HP}$ out[kW]	COP	Potenza termica $\Phi_{H,HP}$ out[kW]	COP	Potenza termica $\Phi_{H,HP}$ out[kW]	COP	TAE	Potenza termica $\Phi_{H,HP}$ out[kW]	COP
12T	-7°C	11,00	2,83	10,40	2,31	10,60	2,02	7°C	13,90	2,97
	2°C	12,64	3,75	12,82	2,99	11,60	2,45	15°C	12,10	3,03
	7°C	14,60	4,69	14,50	3,63	13,90	2,97	20°C	12,00	3,39
	12°C	14,36	5,28	14,48	3,96	12,50	3,01	35°C	12,90	4,62
16T	-7°C	13,90	2,67	13,10	2,18	12,60	2,00	7°C	16,20	2,89
	2°C	15,02	3,62	14,82	2,86	13,48	2,53	15°C	17,50	3,42
	7°C	16,80	4,43	16,60	3,53	16,20	2,89	20°C	15,00	3,46
	12°C	18,38	5,15	18,02	3,92	16,94	3,30	35°C	13,40	4,35
22T	-7°C	21,28	2,44	19,82	2,03	12,55	1,25	7°C	22,78	2,51
	2°C	23,24	3,02	23,02	2,51	21,04	2,12	15°C	24,59	3,11
	7°C	24,93	3,85	22,66	3,02	22,78	2,51	20°C	23,95	3,30
	12°C	26,65	4,04	24,87	3,43	23,52	2,92	35°C	11,20	3,81
26T	-7°C	23,46	2,52	21,45	2,08	15,28	1,31	7°C	26,84	2,34
	2°C	25,44	2,90	26,17	2,40	23,10	2,09	15°C	26,56	3,00
	7°C	29,08	3,60	27,40	2,94	26,84	2,34	20°C	26,78	3,18
	12°C	29,82	3,87	29,32	3,22	26,22	2,83	35°C	11,26	3,81
30T	-7°C	23,46	2,52	22,66	1,96	16,54	1,20	7°C	30,56	2,21
	2°C	26,02	2,96	28,19	2,29	24,65	1,97	15°C	32,59	2,90
	7°C	31,75	3,93	30,99	2,75	30,56	2,21	20°C	32,48	3,06
	12°C	31,6	4,11	34,24	3,04	31,62	2,75	35°C	11,33	3,80

Prestazioni ai carichi parziali in Riscaldamento

La norma UNI/TS 11300 - parte 4, prendendo a riferimento il clima Average secondo la norma UNI EN 14825, definisce una temperatura di progetto di -10°C e le condizioni di funzionamento A = -7°C (temperatura bivalente), B = 2°C , C = 7°C e D = 12°C .

Per ogni condizione viene calcolato il Fattore di carico (CR), che è il rapporto tra il carico richiesto dall'impianto e la massima potenza erogabile dalla macchina. CR rappresenta quindi la capacità di parzializzare della macchina.

Analogamente il Fattore di correzione (fcop), è il rapporto tra l'efficienze in funzionamento in parzializzazione e l'efficienza a pieno carico.

AIR INVERTER 4 05M	Tdesignh	A	B	C	D
Temperatura aria esterna	-10°C	-7°C	2°C	7°C	12°C
PLR -Fattore di carico climatico	100%	88%	54%	35%	15%
DC-Potenza a pieno carico	-	4,99	5,33	6,26	5,75
P -Carico dell'impianto	5,67	4,99	3,06	1,98	0,85
CR-Fattore di carico della PdC	>1	1,0	0,57	0,32	0,15
COP-Efficienza a carico parziale	-	3,11	3,98	4,96	2,91
COP'-Efficienza a pieno carico	-	3,11	3,98	4,96	4,59
fCOP -Fattore di correzione	1	1,00	1,10	1,00	0,63
AIR INVERTER 4 07M	Tdesignh	A	B	C	D
Temperatura aria esterna	-10°C	-7°C	2°C	7°C	12°C
PLR -Fattore di carico climatico	100%	88%	54%	35%	15%
DC-Potenza a pieno carico	-	6,21	6,67	7,41	7,30
P -Carico dell'impianto	7,06	6,21	3,81	2,47	1,06
CR-Fattore di carico della PdC	>1	1,00	0,57	0,33	0,15
COP-Efficienza a carico parziale	-	2,86	4,07	4,76	3,26
COP'-Efficienza a pieno carico	-	2,86	4,07	4,76	5,18
fCOP -Fattore di correzione	1	1,00	1,00	1,00	0,63
AIR INVERTER 4 09M	Tdesignh	A	B	C	D
Temperatura aria esterna	-10°C	-7°C	2°C	7°C	12°C
PLR -Fattore di carico climatico	100%	88%	54%	35%	15%
DC-Potenza a pieno carico	-	7,27	8,71	9,11	9,03
P -Carico dell'impianto	8,26	7,27	4,46	2,89	1,24
CR-Fattore di carico della PdC	>1	1,00	0,51	0,32	0,14
COP-Efficienza a carico parziale	-	3,21	4,09	5,07	3,55
COP'-Efficienza a pieno carico	-	3,21	4,09	5,07	5,79
fCOP -Fattore di correzione	1	1,00	1,00	1,00	0,61

AIR INVERTER 4 12M	Tdesignh	A	B	C	D
Temperatura aria esterna	-10°C	-7°C	2°C	7°C	12°C
PLR -Fattore di carico climatico	100%	88%	54%	35%	15%
DC-Potenza a pieno carico	-	11,0	12,64	14,60	14,36
P -Carico dell'impianto	12,50	11,0	6,75	4,38	1,88
CR-Fattore di carico della PdC	>1	1,00	0,53	0,30	0,13
COP-Efficienza a carico parziale	-	2,83	3,75	4,69	3,17
COP'-Efficienza a pieno carico	-	2,83	3,75	4,69	5,28
fCOP -Fattore di correzione	1	1,00	1,00	1,00	0,60
AIR INVERTER 4 12T	Tdesignh	A	B	C	D
Temperaturaaria esterna	-10°C	-7°C	2°C	7°C	12°C
PLR -Fattore dicarico climatico	100%	88%	54%	35%	15%
DC-Potenza a pieno carico	-	11,00	12,64	14,60	14,36
P -Carico dell'impianto	12,50	11,00	6,75	4,38	1,88
CR-Fattore dicarico della PdC	>1	1,00	0,53	0,30	0,13
COP-Efficienza a carico parziale	-	2,83	3,75	4,69	3,17
COP'-Efficienza a pieno carico	-	2,83	3,75	4,69	5,28
fCOP -Fattore dicorrezione	1	1,00	1,00	1,00	0,60
AIR INVERTER 4 16M	Tdesignh	A	B	C	D
Temperatura aria esterna	-10°C	-7°C	2°C	7°C	12°C
PLR -Fattore di carico climatico	100%	88%	54%	35%	15%
DC-Potenza a pieno carico	-	13,90	15,02	16,80	18,38
P -Carico dell'impianto	15,80	13,90	8,53	5,53	2,37
CR-Fattore di carico della PdC	>1	1,00	0,57	0,33	0,13
COP-Efficienza a carico parziale	-	2,67	3,62	4,43	3,07
COP'-Efficienza a pieno carico	-	2,67	3,62	4,43	5,15
fCOP -Fattore di correzione	1	1,00	1,00	1,00	0,60
AIR INVERTER 4 16T	Tdesignh	A	B	C	D
Temperatura aria esterna	-10°C	-7°C	2°C	7°C	12°C
PLR -Fattore di carico climatico	100%	88%	54%	35%	15%
DC-Potenza a pieno carico	-	13,90	15,02	16,80	18,38
P -Carico dell'impianto	15,80	13,90	8,53	5,53	2,37
CR-Fattore di carico della PdC	>1	1,00	0,57	0,33	0,13
COP-Efficienza a carico parziale	-	2,67	3,62	4,43	5,15
COP'-Efficienza a pieno carico	-	2,67	3,62	4,43	5,15
fCOP -Fattore di correzione	1	1,00	1,00	1,00	0,60

AIR INVERTER 4 22T	Tdesignh	A	B	C	D
Temperatura aria esterna	-10°C	-7°C	2°C	7°C	12°C
PLR -Fattore di carico climatico	100%	88%	54%	35%	15%
DC-Potenza a pieno carico	-	21,28	23,24	24,93	26,65
P -Carico dell'impianto	24,18	21,28	13,06	8,46	3,63
CR-Fattore di carico della PdC	>1	1,00	0,56	0,34	0,14
COP-Efficienza a carico parziale	-	2,44	3,02	3,85	4,04
COP'-Efficienza a pieno carico	-	2,44	3,02	3,85	4,04
fCOP -Fattore di correzione	1	1,00	1,00	1,00	1,00
AIR INVERTER 4 26T	Tdesignh	A	B	C	D
Temperatura aria esterna	-10°C	-7°C	2°C	7°C	12°C
PLR -Fattore di carico climatico	100%	88%	54%	35%	15%
DC-Potenza a pieno carico	-	23,46	25,44	29,08	29,82
P -Carico dell'impianto	26,66	23,46	14,40	9,33	4,00
CR-Fattore di carico della PdC	>1	1,00	0,57	0,32	0,13
COP-Efficienza a carico parziale	-	2,52	2,90	3,60	3,87
COP'-Efficienza a pieno carico	-	2,52	2,90	3,60	3,87
fCOP -Fattore di correzione	1	1,00	1,00	1,00	1,00
AIR INVERTER 4 30T	Tdesignh	A	B	C	D
Temperatura aria esterna	-10°C	-7°C	2°C	7°C	12°C
PLR -Fattore di carico climatico	100%	88%	54%	35%	15%
DC-Potenza a pieno carico	-	23,46	26,02	31,75	31,66
P -Carico dell'impianto	29,59	26,04	15,98	10,36	4,44
CR-Fattore di carico della PdC	>1	>1	0,61	0,33	0,14
COP-Efficienza a carico parziale	-	2,34	2,96	3,93	4,11
COP'-Efficienza a pieno carico	-	2,34	2,96	3,93	4,11
fCOP -Fattore di correzione	1	1,00	1,00	1,00	1,00

Prestazioni ai carichi parziali in Raffrescamento

La norma UNI/TS 11300 - parte 3 è il riferimento da considerare per la valutazione del funzionamento ai carichi parziali dell'unità in Raffrescamento.

Essa indica le temperature di funzionamento e i fattori di carico (100%, 75%, 50% e 25%) da utilizzare, in base alle condizioni della norma UNI EN 14825.

Per ogni condizione vengono calcolati gli indici di efficienza EER, che possono essere utilizzati per la valutazione delle prestazioni reali dell'unità.

Condizione	Capacità frigorifera[kW]				EER			
	1	2	3	4	1	2	3	4
Fattore di carico	100%	75%	50%	25%	100%	75%	50%	25%
AIR INVERTER 4 05M	6,14	4,60	3,07	1,53	3,36	4,69	5,55	5,39
AIR INVERTER 4 07M	6,39	4,79	3,20	1,60	3,26	4,46	6,13	6,78
AIR INVERTER 4 09M	7,94	5,96	3,97	1,99	3,49	4,64	6,45	8,05
AIR INVERTER 4 12M	11,20	8,37	5,58	2,79	2,38	3,87	5,56	6,36
AIR INVERTER 4 16M	12,90	9,66	6,44	3,22	2,27	3,58	5,11	6,86
AIR INVERTER 4 12T	11,20	8,37	5,58	2,79	2,38	3,87	5,56	6,36
AIR INVERTER 4 16T	12,90	9,66	6,44	3,22	2,27	3,58	5,11	6,86
AIR INVERTER 4 22T	20,90	15,65	10,44	5,22	2,93	3,89	5,21	5,83
AIR INVERTER 4 26T	25,84	19,38	12,92	6,46	2,68	3,73	5,03	6,44
AIR INVERTER 4 30T	29,74	22,30	14,87	7,43	2,37	3,57	4,91	6,36

Punti calcolati per sistemi a capacità fissa in accordo all'prEN 14825:2018 in accordo alla UNI TS 11300-3 Condizioni di riferimento:

1. temperatura acqua ingresso/uscita 12/7°C, temperatura aria esterna 35°C bulbo secco
2. temperatura acqua uscita 7°C, temperatura aria esterna 30°C bulbo secco
3. temperatura acqua uscita 7°C, temperatura aria esterna 25°C bulbo secco
4. temperatura acqua uscita 7°C, temperatura aria esterna 20°C bulbo secco

Accessori

Valvola deviatrice per AIR INVERTER 4 05M-07M-09M-12M/T

02VD03004 - Valvola deviatrice 3 vie 1" con servomotore e guscio isolante

Valvola deviatrice per AIR INVERTER 4 16M/T-22T-26T-30T

02VD03005 - Valvola deviatrice 3 vie 1"1/4 con servomotore e guscio isolante

Set tubi flessibili per AIR INVERTER 4 05M-07M

06ID901TF - Set 2 tubi flessibili 1" 400mm

Set tubi flessibili per AIR INVERTER 4 09M-12M/T-16M/T-22T-26T-30T

06ID902TF - Set 2 tubi flessibili 1"1/4, 400mm

Antivibranti per AIR INVERTER 4 tutte le taglie

06ID904AV - Antivibranti AIR INVERTER 4 monoblocco da 05 a 30

Dimensionali AIR INVERTER 4 05M-07M

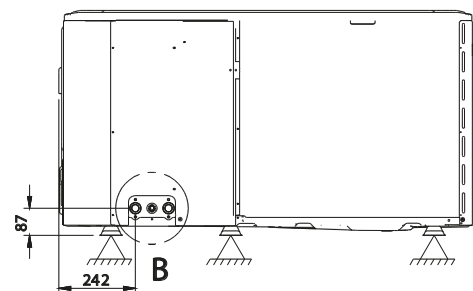
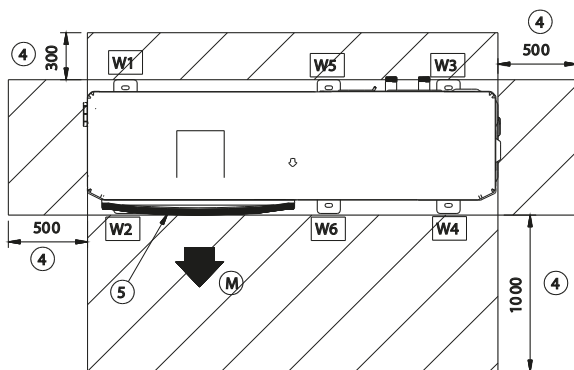
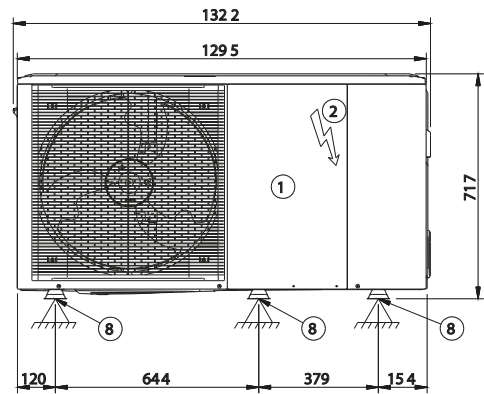
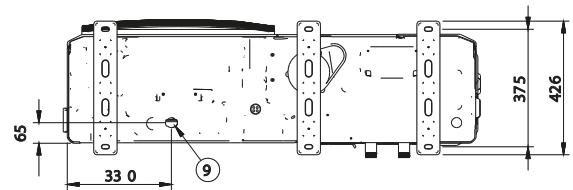
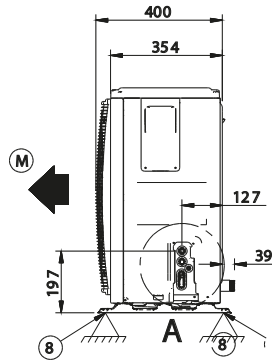
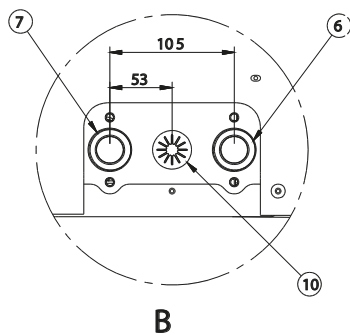
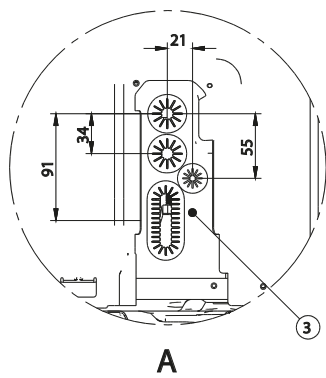

- 1. Vano frigorifero
 - 2. Quadro elettrico
 - 3. Ingresso linea elettrica
 - 4. Spazi funzionali
 - 5. Elettroventilatore (mandata e ripresa)
 - 6. Ritorno acqua (à 1" M)
 - 7. Mandata acqua (à 1" M)
 - 8. Punto di appoggio
 - 9. Foro di scarico
 - 10. Foro di scarico per valvola di sicurezza alta pressione acqua
- (M) Mandata aria
 - (A) Cablaggi elettrici
 - (B) Connessioni idrauliche

GRANDEZZE	U.M.	05M	07M
W1 Punto di appoggio	Kg	12,00	12,00
W2 Punto di appoggio	Kg	12,00	12,00
W3 Punto di appoggio	Kg	17,20	17,20
W4 Punto di appoggio	Kg	14,60	14,60
W5 Punto di appoggio	Kg	15,10	15,10
W6 Punto di appoggio	Kg	15,10	15,10
Peso in funzione	Kg	86	86
Peso in spedizione	Kg	107	107

Dimensionali AIR INVERTER 4 09M-12M/T-16M/T

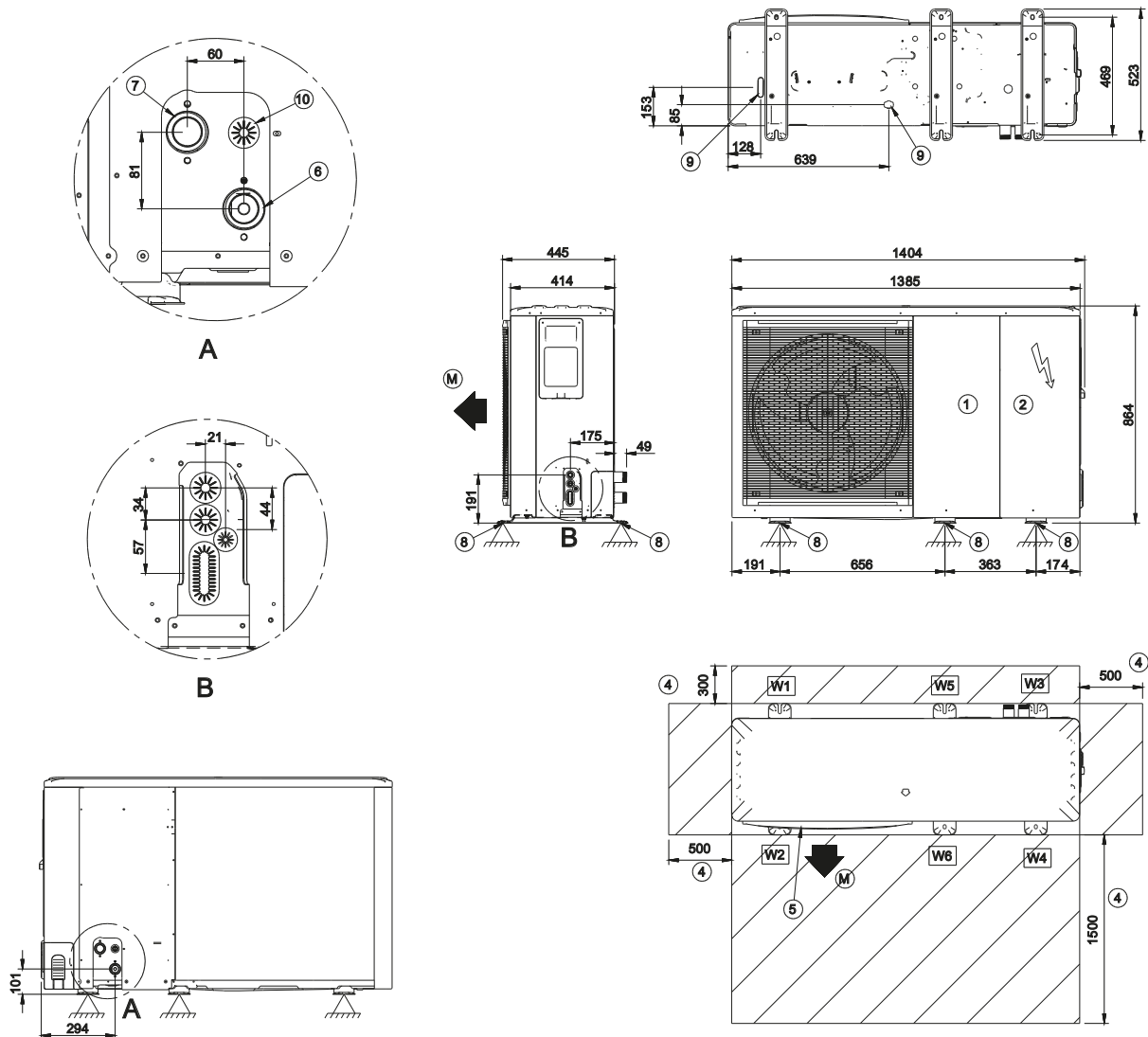

1. Vano frigorifero
2. Quadro elettrico
3. Ingresso linea elettrica
4. Spazi funzionali
5. Elettroventilatore (mandata e ripresa)
6. Ritorno acqua (à 1"1/4 M)
7. Mandata acqua (à 1"1/4 M)
8. Punto di appoggio
9. Foro di scarico
10. Foro di scarico per valvola di sicurezza alta pressione acqua

- (M) Mandata aria
 (A) Cablaggi elettrici
 (B) Connessioni idrauliche

GRANDEZZE	U.M.	09M	12M	16M	12T	16T
W1 Punto di appoggio	Kg	14,7	14,70	14,70	20,20	20,20
W2 Punto di appoggio	Kg	14,70	14,70	14,70	20,20	20,20
W3 Punto di appoggio	Kg	21,00	21,00	21,00	28,80	28,80
W4 Punto di appoggio	Kg	17,90	17,90	17,90	24,50	24,50
W5 Punto di appoggio	Kg	18,40	18,40	18,40	25,20	25,20
W6 Punto di appoggio	Kg	18,40	18,40	18,40	25,20	25,20
Peso in funzione	Kg	105	129	129	144	144
Peso in spedizione	Kg	132	155	155	172	172



 **ROSSATO**[®]
I professionisti dell'energia

Rossato S.p.A.

Via del Murillo, km 3.500
04013 Sermoneta (LT) - Italy
tel.: +39 0773 848778
info@rossato.it